

creative ambition™ 640

Návod k obsluze



DŮLEŽITÉ BEZPEČNOSTNÍ POKYNY

Před použitím tohoto domácího šicího stroje si přečtěte veškeré pokyny.

Při používání elektrických přístrojů by měla být vždy dodržována základní bezpečnostní opatření včetně následujících:

Pokyny uchovávejte na vhodném místě poblíž šicího stroje. Pokud šicí stroj předáváte třetí osobě, nezapomeňte spolu s ním předat také tyto pokyny.

Tento stroj je určen pro dospělé osoby. Tento stroj smějí používat (i) děti od 8 do 12 let pouze pod dohledem dospělého a (ii) osoby s omezenými fyzickými, smyslovými nebo duševními schopnostmi nebo s nedostatečnými zkušenostmi a znalostmi, pokud byly seznámeny s bezpečným používáním stroje a jsou si vědomy příslušných rizik. Čištění a uživatelskou údržbu nesmí provádět děti, pokud nejsou pod dohledem. Nikomu není dovoleno si se strojem hrát. Stroj nesmí používat děti mladší 8 let.

POZOR – JAK SNÍŽIT NEBEZPEČÍ ÚRAZU ELEKTRICKÝM PROUDEM:

- Šicí stroj připojený k elektrické síti nesmí být nikdy ponechán bez dozoru. Elektrická zásuvka, ke které je stroj připojen, musí být snadno přístupná. Šicí stroj odpojte od elektrické zásuvky vždy ihned po použití, před čištěním, sejmutím krytů, mazáním a před prováděním jakýchkoli servisních úprav uvedených v návodu k obsluze.

VAROVÁNÍ – SNÍŽENÍ RIZIKA POPÁLENÍ, POŽÁRU, ÚRAZU ELEKTRICKÝM PROUDEM NEBO ZRANĚNÍ:

- Nepoužívejte šicí stroj jako hračku. Zvyšte pozornost, pokud šicí stroj používají děti nebo pokud jsou v jeho blízkosti.
- Tento šicí stroj používejte pouze k určeným účelům, popsáným v tomto návodu. Používejte pouze příslušenství doporučené výrobcem, které je uvedeno tímto návodem.
- Se šicím strojem nikdy nepracujte, pokud má poškozený napájecí kabel nebo zástrčku nebo pokud nepracuje správně, byl poškozen, upadl na zem nebo spadl do vody. Šicí stroj doručte nejbližšímu autorizovanému prodejci nebo servisnímu středisku ke kontrole, opravě a nastavení elektrických či mechanických částí.
- Šicí stroj nikdy nepoužívejte se zakrytými vzduchovými průduchy. Větrací otvory šicího stroje a nožní ovladač udržujte čisté, bez nahromaděných zbytků vláken, prachu a kousků látek.
- Držte ruce v bezpečné vzdálenosti od všech pohyblivých částí. Je nutné dávat pozor zejména v blízkosti jehly šicího stroje.
- Vždy používejte vhodnou stehovou desku. Nevhodná stehová deska může způsobit zlomení jehly.
- Nepoužívejte ohnuté jehly.
- Při šití látku netahejte ani na ni netlačte. Mohlo by dojít k vychýlení jehly a následně k jejímu zlomení.
- Používejte ochranné brýle.
- Při jakýchkoliv pracích v prostoru jehly, například při navlékání jehly, výměně jehly, navlékání cívky nebo výměně přítlačné patky atd., vždy šicí stroj vypněte („0“).
- Do žádného otvoru nevrháte ani nevhazujte jakékoli předměty.
- Šicí stroj nepoužívejte venku (na volném prostranství).

- Se šicím strojem nepracujte na místech, kde se používají aerosolové prostředky (spreje), nebo na místech, na nichž se pracuje s technickými plyny.
- Před odpojením šicího stroje přepněte všechny ovládací prvky do polohy vypnuto („0“) a poté vyjměte zástrčku ze zásuvky.
- Zástrčku nikdy neodpojujte taháním za kabel. Při odpojování uchopte napájecí kabel za zástrčku, nikoli za kabel.
- Nožní ovladač slouží k ovládání šicího stroje. Na nožní ovladač nepokládejte žádné předměty.
- Nikdy nepoužívejte stroj, pokud je mokrá.
- Je-li LED osvětlení poškozené nebo rozbité, jeho výměna musí být provedena výrobcem nebo jeho servisním technikem nebo podobně kvalifikovanou osobou, aby se zabránilo vzniku nebezpečí.
- Je-li napájecí kabel propojený s nožním ovladačem poškozený, jeho výměna musí být provedena výrobcem nebo jeho servisním technikem nebo podobně kvalifikovanou osobou, aby se zabránilo vzniku nebezpečí.

Pouze pro overlockové šicí stroje:

- Nikdy nepracujte bez krytu ořezu nebo bezpečně nainstalované pracovní plochy pro krycí steh.

TYTO POKYNY PEČLIVĚ USCHOVEJTE

OBSAH

1	Úvod	6	Demontáž přítlačné patky	24	
	Popis stroje	6	Montáž přítlačné patky	24	
	Přední část	6	USB port	25	
	Horní díly	7	USB paměťový disk pro vyšívání.....	25	
	Zadní strana	7	Připojení/Odpojení USB portu	25	
	Schránka pro příslušenství	7	Bezplatný vyšívací program pro PC (Embroidery Intro Software)	25	
	Části vyšívací jednotky	8	Jak aktualizovat šicí stroj	25	
	Příslušenství.....	8	Pokyny pro aktualizaci	26	
	Dodávané příslušenství.....	8	Tlačítka a ukazatele.....	27	
	Dodávaný vyšívací rám	9	Tlačítko zastavení jehly nahore/dole s ukazatelem.....	27	
	Přítlačné patky	9	Tlačítko pro zapoštění	27	
	Přehled stehů	11	Tlačítko odštížení nitě s ukazatelem.....	27	
	Užitkové stehy	11	Tlačítko Start/Stop	28	
	Stehy na prošivanou příkrývku	12	Tlačítko pro zpětný chod s ukazatelem.....	28	
	Stehy podle typu jehly	13	Tlačítko pro šicí režim/režim vyšítí výšivky	28	
	Hedvábné stehy.....	13	Tlačítko pro sekvence/režim úpravy výšivky	28	
	Ozdobné stehy	13	Tlačítko pro režim písma, sekvence.....	28	
	Stehy podle typu patky	13	Tlačítko nabídky Nastavení.....	28	
	Styly písma.....	14	Tlačítko grafického displeje	28	
	Block	14	Tlačítka pro šířku stehu/polohu stehu	28	
	Azbuka	14	Tlačítka kurzoru	28	
2	Příprava	15	Tlačítka pro délku stehu/hustotu stehu	28	
	Výbalení stroje	15	Tlačítka přímé volby	28	
	Připojte napájecí kabel a nožní ovladač.....	15	Tlačítko pro načtení	29	
	Po dokončení šití stroj uložte.....	15	Tlačítko pro uložení vlastního stehu nebo sekvence	29	
	LED osvětlení.....	16	Tlačítko pro smazání.....	29	
	Volné rameno.....	16	Tlačítko pro zrcadlové stehy stranově převrácené	29	
	Montáž stroje do šicí skříně	16	Tlačítko pro podélně zrcadlový steh.....	29	
	Odstříhovač nitě.....	16	Tlačítko Alt	29	
	Kolíky na cívky	17	Informační tlačítko.....	29	
	Vodorovná poloha.....	17	Tlačítka v kolečku.....	29	
	Svislá poloha.....	17	Tlačítko OK.....	29	
	Kolík pomocné cívky	18	Páčka regulace rychlosti.....	29	
	Navlékání nitě do stroje.....	18	Nabídka Nastavení	30	
	Navlékač jehly.....	19	Napětí nitě	30	
	Navlékání nitě pro dvojitou jehlu (dvojjehtu).....	20	Dvojité jehla	30	
	Navíjení cívky spodní nitě.....	21	Bezpečná šířka stehu.....	30	
	Navíjení z vodorovné polohy	21	Automatické zastavení pro odštíh nitě	31	
	Navíjení přes jehlu.....	21	Jazyk	31	
	Vložení cívky spodní nitě	22	Zvukové znamení.....	31	
	Systém IDT™ (integrované zdvojené podávání)	22	Kontrast.....	31	
	Zapnutí systému IDT™.....	22	Verze programového vybavení.....	31	
	Vypnutí systému IDT™	22	Polohy rámečku	31	
	Jehly	23	3	Režim šití	32
	Důležité informace k jehlám	23		Výběr stehu	32
	Výměna jehly	23		Doporučení pro šití.....	32
	Spuštění podavačů.....	24		Úpravy stehu	33
	Tlak přítlačné patky	24		Šířka stehu/polohování stehu	33
	Páčka přítlačné patky.....	24		Délka stehu/hustota stehu	33
	Výměna přítlačné patky.....	24		Protážení.....	33

	Zrcadlové stehy	33		Oblast pro kontrolu polohy	52
	Napětí nitě	34		Stehování	52
	Vlastní steh	34		Jednobarevný	52
	Uložení vlastního stehu	34		Ovladač rychlosti	52
	Přepsání vlastního stehu	34		Napětí nitě	52
	Načtení vlastního stehu	34		Začínáme s vyšíváním	53
	Techniky šití	35		Úprava výšivky	54
	Trojčlenný entlovač steh	35		Otočení	54
	Knoflíkové dírky	35		Výška vzoru	54
	Přišívání knoflíků	37		Šířka vzoru	54
	Látání	38		Přesunout	54
	Obrubování hustých látek	38		Zrcadlové stehy	54
	Ruční vzhled prošívání (quilting)	38		Automatická okna pro vyšívání	55
	Volný pohyb	39			
	Tečkování volným pohybem	39	7	Údržba	57
	Steh pro slepý lem	40		Čištění stroje	57
	Všívání zipů	40		Čištění prostoru cívky spodní nitě	57
	Vyskakovací okna šití	41		Čištění prostoru pod spodní nití	57
4	Zpracování sekvencí	42		Výměna stehové desky	58
	Vytvoření sekvence	42		Odstraňování závad	58
	Používání abecedy	42		Technické údaje	60
	Vytvoření sekvence textu	43			
	Volba souboru znaků a typu písma	43			
	Úpravy textů a stehů	43			
	Vymazání stehu nebo písmena ze sekvence	43			
	Práce se sekvencemi	43			
	Uložení sekvence	43			
	Načtení sekvence	44			
	Šití sekvence	44			
	Zprávy při práci se sekvencemi	44			
5	Přípravy na vyšívání	45			
	Popis vyšívací jednotky	45			
	Popis vyšívacího rámu	45			
	Vzory	45			
	Soubor výšivek	45			
	Převzetí zálohovaných vzorů	45			
	Připojení vyšívací jednotky	46			
	Odejmutí vyšívací jednotky	46			
	Připojení vyšívací patky pro volný pohyb č. 6	46			
	Vypnutí látky ve vyšívacím rámu	47			
	Přidání/Odejmutí vyšívacího rámečku	47			
6	Vyšívání	48			
	Informace o vzoru	48			
	Vyšívání výšivky	49			
	Načtení vzoru	49			
	Načtení typu písma pro vyšívání	50			
	Textový editor výšivky	50			
	Velikosti rámu	51			
	Polohy rámečku	51			
	Stehy ponechané v barevném bloku	51			
	Aktuální barva	51			

1 Úvod

Popis stroje

Přední část

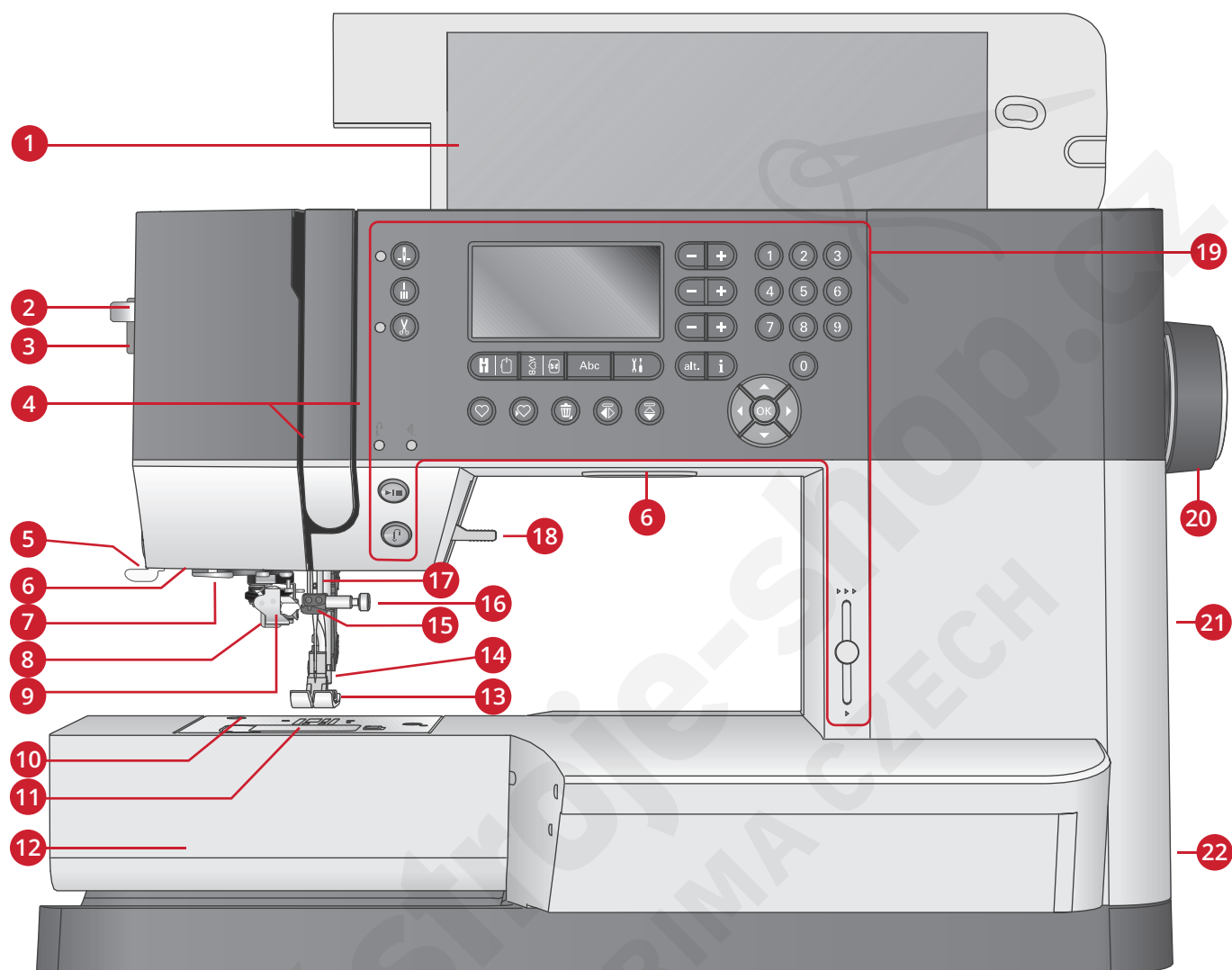

- | | |
|----------------------------------|------------------------------------------------------------------|
| 1. Víko s přehledem stehů | 13. Přítlačná patka |
| 2. Páčka pro navlékač jehly | 14. Tyč přítlačné patky a držák přítlačné patky |
| 3. Ovladač tlaku přítlačné patky | 15. Vedení niti jehlou |
| 4. Navlékací otvory | 16. Upevňovací šroubek jehly |
| 5. Odstřihovač nitě | 17. Jehelní tyč |
| 6. LED osvětlení | 18. Zdvih přítlačné patky |
| 7. Vodítko pro navlékač jehly | 19. Tlačítka a grafický displej |
| 8. Páčka na knoflíkovou díрку | 20. Ruční kolečko |
| 9. Vestavěný navlékač jehly | 21. USB port |
| 10. Stehová deska | 22. Hlavní vypínač, konektory pro napájecí kabel a nožní ovladač |
| 11. Kryt cívky spodní nitě | |
| 12. Volné rameno | |

Horní díly

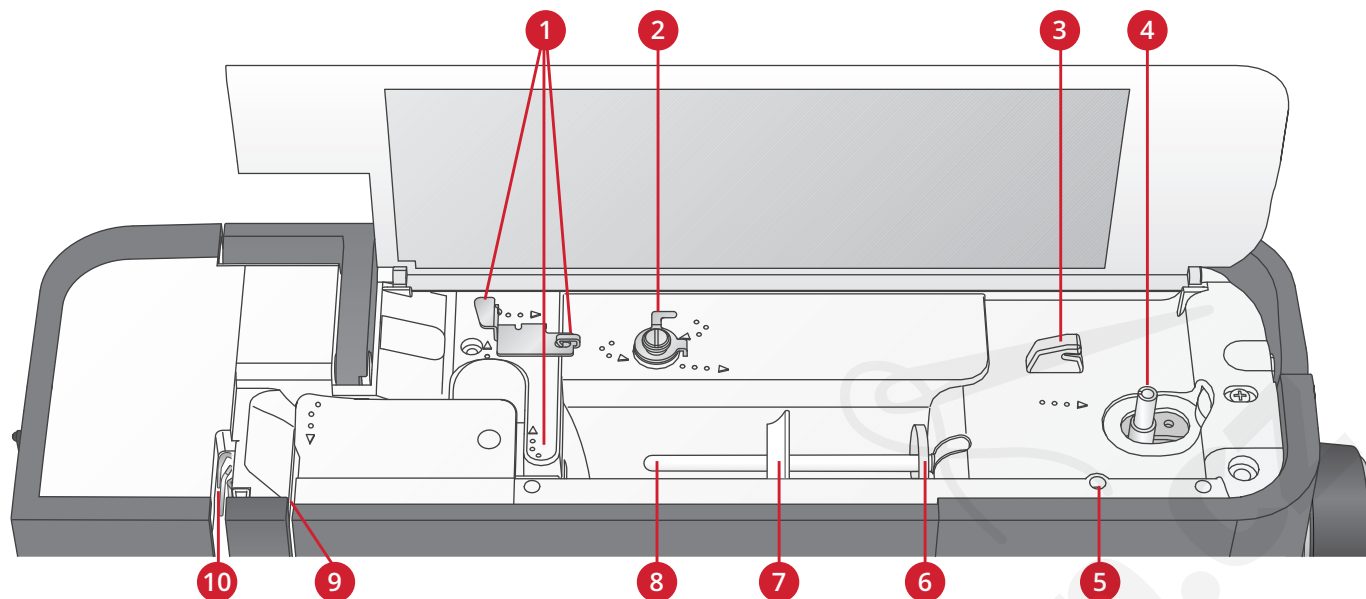

1. Vedení niti
2. Vodič navíječe cívky s regulací pnutí
3. Odřezávač spodní nitě
4. Páčka navíječe cívky spodní nitě a vřeteno cívky
5. Otvor pro kolík pomocné cívky
6. Plstěná podložka
7. Zarážka cívky
8. Kolík cívky
9. Napínací kotouč
10. Niťová páka

Zadní strana

1. Držadlo
2. Zdvih přítlačné patky
3. IDT™ systém
4. Zásuvka pro připojení vyšívací jednotky
5. Zub skluzu pro spuštění podavačů

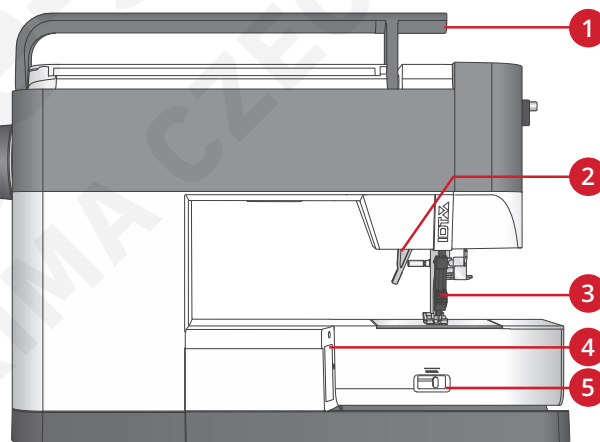

Schránka pro příslušenství

Uchovávejte příslušenství ve schránce, abyste jej měli po ruce.

1. Prostor pro příslušenství
2. Háček

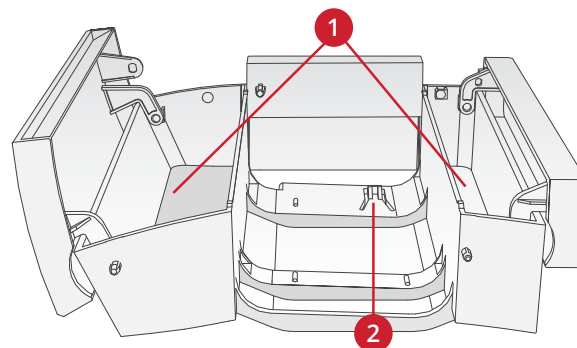

Části vyšívací jednotky

(typ EU-3P)

1. Uvolňovací tlačítko vyšívací jednotky
2. Vyrovnávací nožičky
3. Zásuvka vyšívací jednotky
4. Souprava pro připojení vyšívacího rámu
5. Vyšívací rameno

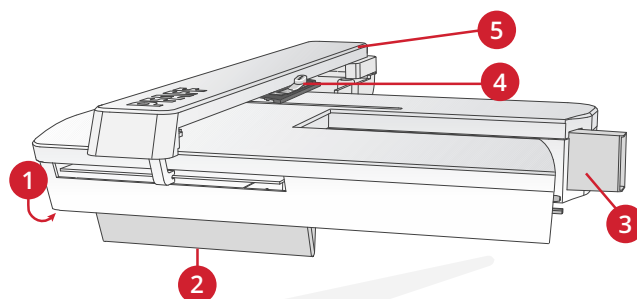

Příslušenství

Dodávané příslušenství

1. Síťka na nitě
2. Vodič lemu
3. Plstěná podložka (2)
4. Šroubovák
5. Kolík pomocné cívky
6. Páráček švů
7. Štěteček Pro čištění prostoru kolem zubů podavačů používejte ostrý hrot kartáčku.
8. Cívky (5 ks, jedna cívka je na stroji)
9. Šroubovák na jehlovou desku
10. Zarážka cívky, malá
11. Zarážka cívky, velká
12. USB paměťový disk se vzory pro vyšívání a PFAFF® **creative™ ambition 640** s brožurou se souborem výšivek
13. Univerzální nástroj
14. Upínací šroub dlouhé jehly pro šití klikatého stehu volným pohybem

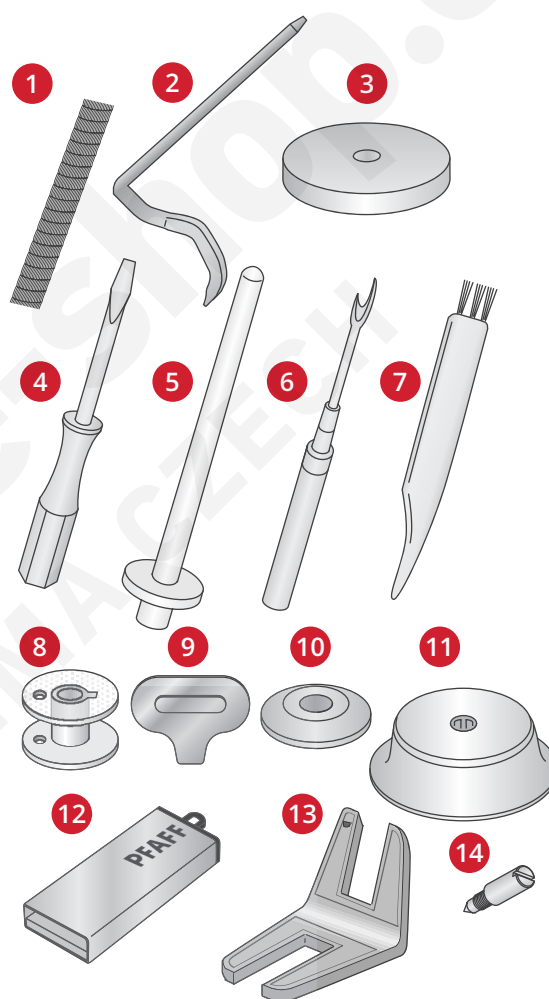

Dodávané příslušenství, které není zobrazeno

- Nožní ovladač
- Napájecí kabel
- Jehly
- Kryt pro použití při ukládání stroje

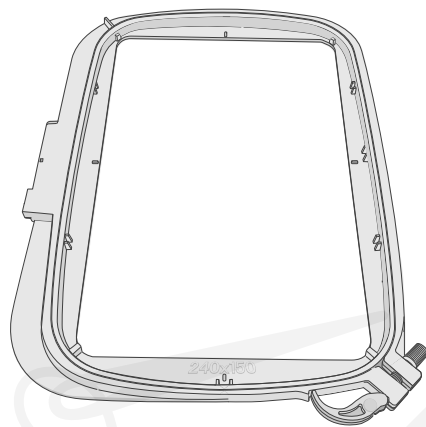

Přítlačné patky



OA - Standardní přítlačná patka k systému IDT™
(je upevněna ve stroji při dodání)

Tato patka se používá hlavně pro šití rovným a klikatým (entlovacím) stehem s délkou stehu větší než 1,0 mm.



1A - Patka pro ozdobný steh k systému ID™

Tato patka se používá pro ozdobné stehy. Drážka na spodní straně patky je konstruovaná tak, aby hladce klouzala přes stehy.



2A - Patka pro ozdobný steh

Tuto patku používejte při šití ozdobných nebo krátkých lemovacích stehů a jiných účelových stehů, které jsou kratší než 1,0 mm. Drážka na spodní straně patky je konstruovaná tak, aby hladce klouzala přes stehy.

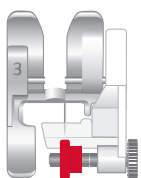

3 - Patka pro slepý lem k systému IDT™

Tato patka se používá pro slepé ("neviditelné") stehy. Palec na patce vede materiál (textil). Červené vedení na patce je určeno k vedení podél okraje lemu.



4 - Patka pro šití zipů k systému IDT™

Tuto patku je možno umístit na pravé nebo levé straně jehly a tak umožnit šití v blízkosti obou stran zubů zipu. Přesuňte jehlu napravo nebo nalevo k šití v blízkosti zubů zipu

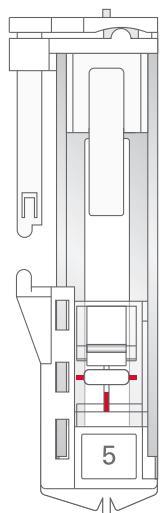

5 - Patka na jednokrokové knoflíkové dírky

Patka má v zadní části mezeru na knoflík. Mezera se používá pro nastavení velikosti knoflíkové dírky. Stroj ušije knoflíkovou díрку odpovídající velikosti knoflíku. Používá se pro šití knoflíkových dírek do velikosti 25 mm.



5M - Patka pro ruční knoflíkové dírky

Tato patka se používá pro šití ručně nastavovaných knoflíkových dírek, které jsou větší než 25 mm. Pro nastavení okrajů látky použijte značky na patce. Výčnělek na zadní straně patky drží šňůrku při šití knoflíkové dírky se šňůrkou.

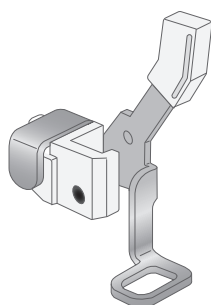

6 - Patka pro vyšívání/volný pohyb

Tato patka se používá pro vyšívání a šití volným pohybem. Patku můžete využít také pro látání.

Poznámka: Šijete-li volným pohybem klikatý steh, vyměňte upínací šroub krátké jehly za upínací šroub dlouhé jehly. Najdete ho v dodávaném příslušenství.































Přehled stehů

Užitkové stehy

Steh	Č.	Název	Popis
	1	Rovný steh	K šití a prošívání. Volba z 29 různých pozic jehly
	2	Pružný trojitý rovný steh	Zpevněný šev. Prošívání.
	3	Rovný zpětný steh	Šitý souvisle pozpátku.
	4	Klikatý steh	Zpevňování švů, začišťování, strečové šití, vkládání tkanic.
	5	Klikatý steh, poloha jehly vpravo nebo vlevo	Zpevňování švů, začišťování, strečové šití.
	6	Klikatý steh „Z“	Aplikace ozdob, přišívání stužky, očka.
	7	Pružný trojitý klikatý steh	Elastický steh pro ozdobné lemy nebo prošívání.
	8	Troj krokový klikatý steh	Elastické šití, látání, prošívání.
	9	Elastický steh	Elastické šití, látání, prošívání.
	10	Trojité pružný steh	Elastické šití, látání, prošívání a ozdobné šití.
	11	Plástvový steh	Dekorativní steh pro strečové látky a lemy. Používá se také s pružnou nití ve spodní cívce.
	12	Můstkový steh	Spojování látek a vrstev při prošívání dek (quilting), ozdobný steh pro šití dek, obšívání lemů.
	13	Podkladový elastický steh	Spojovací steh na spodní prádlo, froté tkaniny, kůži, silné látky s přesahem švů.
	14	Křížový lemový steh	Elastický ozdobný lem pro strečové látky.
	15	Steh pro slepý lem	Šití slepých lemů na tkaných látkách.
	16	Elastický steh pro slepý lem	Šití slepých lemů na strečových látkách.
	17	Šikmý elastický steh	Šití švů na strečových látkách.
	18	Uzavřený obnitkovací steh	Sešívání a obnitkování strečových látek v jednom kroku.
	19	Uzavřený obnitkovací steh	Sešití a obnitkování v jednom kroku se zpevněným okrajem.
	20	Elastické obnitkování	Sešívání a obnitkování strečových látek v jednom kroku.

Steh	Č.	Název	Popis
	21	Overlock	Sešívání a obnitkování v jednom kroku, záplaty, lemy.
	22	Uzavřený obnitkovací steh	Sešívání a obnitkování v jednom kroku, záplaty, lemy.
	23	Puloverový steh	Sešívání a obnitkování strečových látek v jednom kroku.
	24	Uzavřený obnitkovací steh pro slepý lem	Vytváří ozdobné obnitkování slepého lemu na strečových látkách.
	25	Knoflíková dírka na prádlo	Knoflíkové dírky na blůzy, košile a prádlo.
	26	Standardní knoflíková dírka	Základní knoflíkové dírky na blůzy, košile a bundy. Také se používá na povlaky na polštáře.
	27	Zaoblená knoflíková dírka s podélným zakončením	Knoflíkové dírky na oděvy.
	28	Knoflíková dírka s očkem a špičatým zakončením	Krejčovské nebo ozdobné knoflíkové dírky.
	29	Knoflíková dírka s očkem a podélným zakončením	Krejčovská knoflíková dírka na bundy a kalhoty.
	30	Zaoblená knoflíková dírka	Knoflíkové dírky na lehké oděvy nebo bundy.
	31	Strečová knoflíková dírka	Knoflíkové dírky na strečových látkách.
	32	Přišívání knoflíků	Přišívání knoflíků nebo našívání ozdob.
	33	Dírka	Ozdobné našívky v klasickém stylu.
	34	Programovatelný látací steh	Látání děr nebo poškozené látky.
	35	Programovatelný zesílený látací steh	Zesílené látání děr nebo poškozené látky.
	36	Zpevnění	Automatické zesílení švů a kapes.
	37	Zpevnění na denim	Automatické ozdobné zpevnění švů a kapes.

Stehy na prošivanou přikrývku

														
38	39	40	41	42	43	44	45	46	47	48	49	50	51	52
														
53	54	55	56	57	58	59	60	61	62	63	64	65	66	67

Stehy podle typu jehly

68	69	70	71	72	73	74	75	76	77	78	79	80	81	82
83	84	85												

Hedvábné stehy

86	87	88	89	90	91	92	93	94	95	96	97	98	99	100
101	102	103	104	105										

Ozdobné stehy

106	107	108	109	110	111	112	113	114	115	116	117	118	119	120
121	122	123	124	125	126	127	128	129	130	131	132	133	134	135
136	137	138	139	140	141	142	143	144	145					

Stehy podle typu patky

	146	Steh pro našívání korálků, 4 - 6 mm	Pro přišívání perel, korálků atd. Vyžaduje volitelnou patku pro našívání korálků (číslo součásti 820605-096).
	147	Vyšívání nití v barvě látky (candlewicking)	Vytváří vzhled ručně vyšívané krajky francouzského typu. Vyžaduje volitelnou vyšívací patku pro vyšívání ručního vzhledu (candlewicking) k systému IDT™ (číslo dílu 820613-096).
	148	Vyšívání nití v barvě látky (candlewicking)	Vytváří vzhled ručně vyšívané krajky francouzského typu. Vyžaduje volitelnou vyšívací patku pro vyšívání ručního vzhledu (candlewicking) k systému IDT™ (číslo dílu 820613-096).
	149	Spojovací a lemovací steh	Ke spojování dvou dílů látky. Vyžaduje volitelnou patku pro spojování a lemování k systému IDT™ (číslo dílu 820931-096).
	150	Spojovací a lemovací steh	Ke spojování dvou dílů látky. Vyžaduje volitelnou patku pro spojování a lemování k systému IDT™ (číslo dílu 820931-096).

Styly písma

Block

ABCDEFGHIJKLMNOPQRSTUVWXYZ
abcdefghijklmnopqrstuvwxyz
À Á Â Ã Ä Å Æ Ø Ñ Ò Ó Ô Õ Ö × Ø Ù Ú Û Ü Ý Þ ß à á â ã ä å æ ç è é ê ë ì í î ï ð ñ ò ó ô õ ö ÷ ø ù ú û ü ý þ ß
1234567890.,- _

Azbuka

А Б В Г Д Е Ж З И Й К Л М Н О П Р С Т У Ф Х Ц Ч
Ш Щ Ъ Ы Ь Э Ю Я
абвгдежзийклмнопрстуфхцчшщъыьэюя
1234567890&?!'@.,- _

2 Příprava

Vybalení stroje

1. Položte krabici na pevnou a rovnou plochu. Vyzvedněte stroj z krabice a odstraňte vnější obal.
2. Odstraňte všechen vnější obalový materiál a plastový vak.

Poznámka: PFAFF® creative™ ambition 640 Šicí stroj je seřízen tak, aby dosahoval nejlepších výsledků šití při běžné pokojové teplotě. Mimořádně vysoké a nízké teploty mohou výsledek šití ovlivnit.

Poznámka: Některé látky obsahují příliš mnoho barviva, což může způsobit obarvení další látky a také šicího stroje. Odstranit toto obarvení pak může být velmi obtížné nebo dokonce nemožné. Flecové látky a dením, zejména v červené a modré barvě, často obsahují hodně přebytečného barviva. Máte-li podezření, že látka nebo oděv obsahují příliš mnoho barviva, vždy je před šitím nebo vyšíváním vyperte, abyste předešli obarvení.

Připojte napájecí kabel a nožní ovladač.

Mezi příslušenstvím najdete kabel nožního ovladače a hlavní napájecí kabel.

Poznámka: V případě pochybností o připojení stroje k napájení se poraďte s kvalifikovaným elektromontérem. Jestliže se stroj nepoužívá, vytáhněte napájecí kabel z el. zásuvky.

Pro tento šicí stroj musí být použit model nožního spouštěče C-9000 vyrobeným firmou CHIEN HUNG TAIWAN Ltd .

1. Zapojte kabel nožního ovladače do přední zástrčky na spodní pravé straně stroje (A).
2. Zapojte napájecí kabel do zadní zástrčky na spodní pravé straně stroje (B). Zasuňte kabel do zástrčky ve zdi.
3. Zapnutím hlavního spínače do polohy ON zapnete napájení a osvětlení (C).

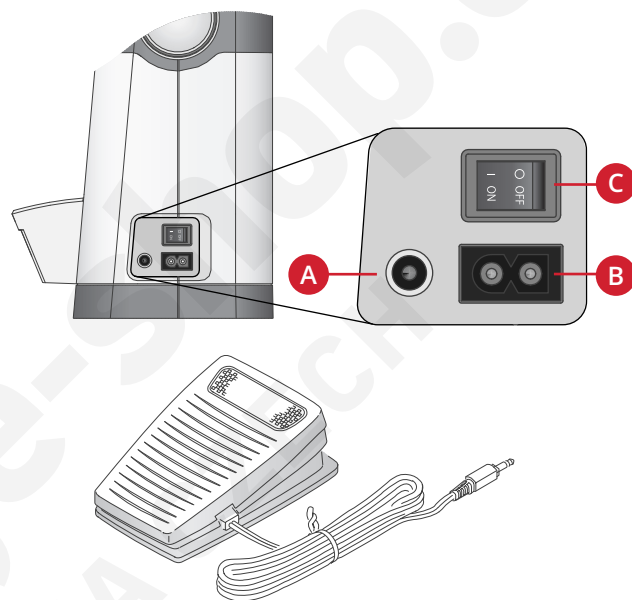

Pro USA a Kanadu

Tento šicí stroj má pólovou zástrčku (jeden kontakt je širší než druhý). Aby se snížilo riziko úrazu elektrickým proudem, je tato zástrčka uzpůsobena k zapnutí do zásuvky s pólovým výstupem pouze jedním směrem. Pokud zástrčku nelze zcela zastrčit do zásuvky, otočte ji. Pokud stále nejde zastrčit, spojte se s odborným elektrikářem, aby nainstaloval příslušnou zásuvku. Žádným způsobem zástrčku rozhodně neupravujte.

Po dokončení šití stroj uložte.

1. Vypněte hlavní spínač.
2. Vytáhněte kabel nejdříve ze zástrčky ve zdi a pak ze stroje.
3. Odpojte kabel nožního ovladače ze stroje. Pro snadné uložení sviňte kabel kolem nožního ovladače.
4. Uložte veškeré příslušenství do schránky na příslušenství. Zasuňte schránku pro příslušenství do stroje za volným ramenem.
5. Uložte nožní ovladač do prostoru nad volným ramenem.
6. Nasaďte na stroj kryt.

LED osvětlení

Stroj je vybaven LED osvětlením, které rovnoměrně osvětluje šicí plochu a zabraňuje vytváření stínu.

Volné rameno

Abyste mohli používat volné rameno, odsuňte schránku pro příslušenství. Je-li připevněna, háček ji pevně fixuje u stroje. Skříňku odsuňte doleva.

Montáž stroje do šicí skříně

Na spodní straně stroje jsou dva otvory určené pro montáž stroje do šicí skříně. Připevněte stroj pomocí šroubů M6.

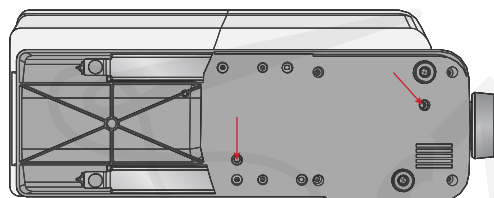

Odstřihovač nitě

Chcete-li použít odstřihovač nitě, táhněte nit směrem zezadu dopředu, viz obrázek (A).

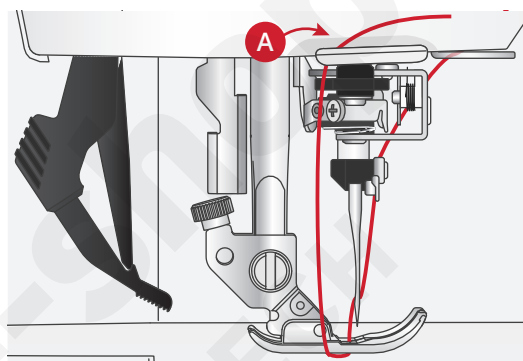

Kolíky na cívky

Váš stroj má dva kolíky na cívky – kolík hlavní cívky a kolík pomocné cívky. Kolíky na cívky jsou vhodné pro všechny typy nití. Kolík hlavní cívky je nastavitelný a může se použít ve vodorovné poloze (nit se odvíjí z nehybné cívky) nebo ve svislé poloze (cívka s nití se otáčí). Pro normální nitě použijte vodorovnou polohu, pro velké cívky nebo pro speciální nitě použijte svislou polohu.

Vodorovná poloha

Na kolík umístěte plstěnou podložku a cívku s nití. Zkontrolujte, zda se nit odvíjí z přední části cívky (A) a nasadíte kryt na cívku.

Poznámka: Cívky jsou vyráběny různými způsoby, nejsou stejné. Pokud narazíte na problémy s nití, otočte cívku tak, aby se nit odvíjela v opačném směru, nebo dejte cívku s nití do svislé polohy.

V závislosti na velikosti cívky přehod'te směr krytu cívky (B).

Pokud používáte nit navinutou křížem, použijte malý kryt (C).

Pokud se nit odvíjí příliš snadno, nasad'te na cívku síťku (D).

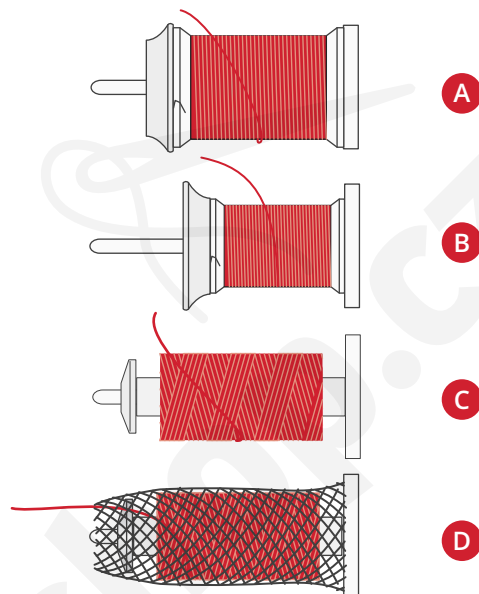

Svislá poloha

Zvedněte kolík na cívku do svislé polohy. Pod cívku umístěte plstěnou podložku. Ta zabrání příliš rychlému odvíjení nitě. Nedávejte kryt na horní stranu cívky s nití, protože by mohl bránit otáčení cívky.

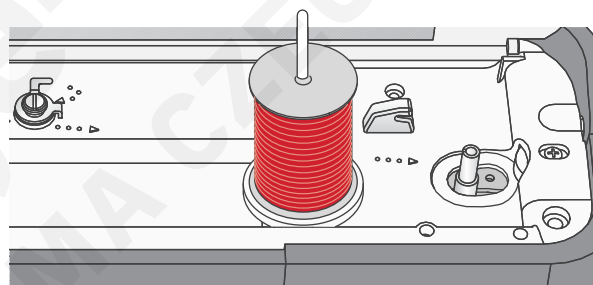

Kolík hlavní cívky ve svislé poloze.

Kolík pomocné cívky

Kolík na pomocnou cívku se používá při navíjení spodní nitě z druhé cívky, nebo na druhou cívku při šití dvojitou jehlou. Vložte kolík na pomocnou cívku do otvoru na horní straně stroje (A). Pod cívku umístěte plstěnou podložku.

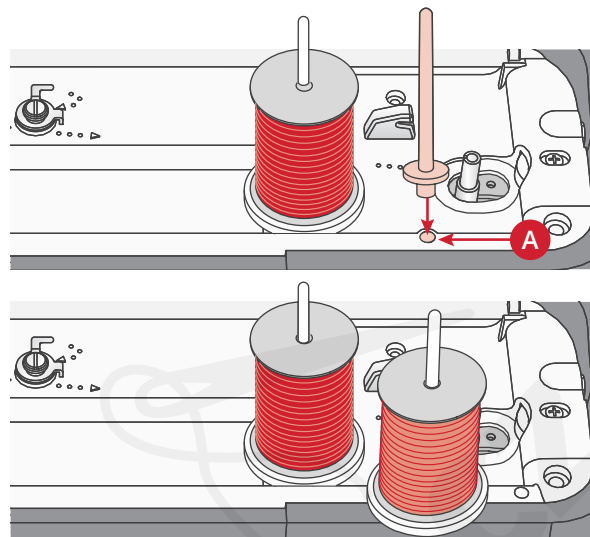

Kolík na pomocnou cívku a kolík na hlavní cívku ve svislé poloze.

Navlékání nitě do stroje

Zajistěte, aby byla přítlačná patka nahoře a jehla v nejvyšší horní poloze.

1. Umístěte plstěnou podložku a cívku s nití na kolík. Na špulku nasadte odpovídající kryt ve správném směru.

Poznámka: Přidržujte nit oběma rukama, aby se během navlékání neuvolnila. To zajistí, že nit bude správně umístěna v navlékací drážce.

2. Nit táhněte pod vodičem nitě (A) zprava doleva.
3. Táhněte nit drážkou zprava doleva.
4. Protáhněte nit mezi napínací kotouče (B).
5. Navlékněte nit pravým otvorem dolů a pak levým otvorem nahoru.
6. Protáhněte nit zprava do páčky pro navíjení (C) a dolů navlékací drážkou na levé straně do jehly vodiče nitě (D).
7. Navlékněte nit do jehly zepředu dozadu. Pokyny pro použití navlékače jehly naleznete níže.

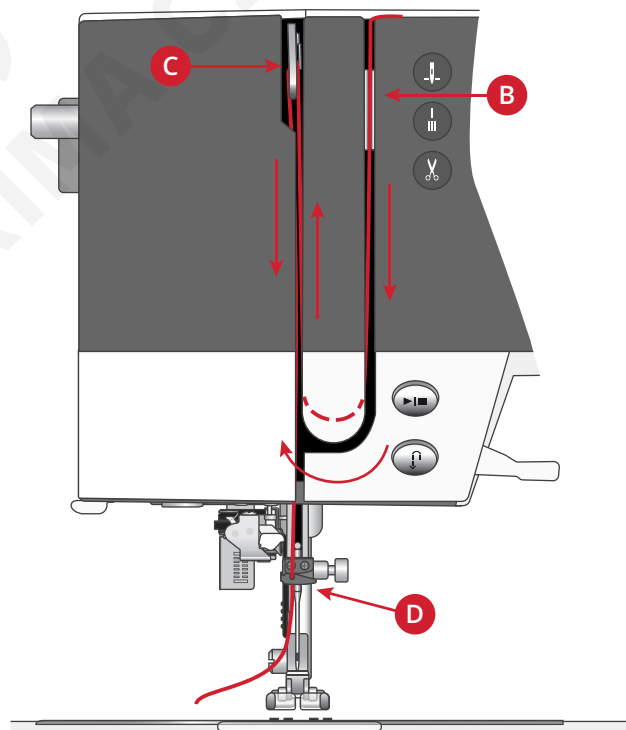
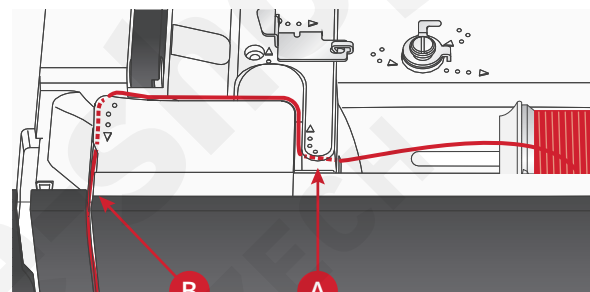

Navlékač jehly

Navlékač jehly vám umožní automatické navlečení jehly. Při použití vestavěného navlékače jehly musí být jehla a přítlačná patka v nejvyšší poloze. Stiskněte tlačítko jehly nahoru a dolů ke kontrole, zda je jehla úplně zvednutá.

1. Ujistěte se, že nit je navlékána do vodítka navlékače jehly (A)
2. Veďte nit doleva, pod vodítkem jehly a do navlékače jehly (B). Zkontrolujte, zda nit „zacvakne“ na místě.
3. Umístěte nit v následujícím vodítku niti (C) zprava doleva.
4. Přesuňte nit zezadu dopředu do odstříhovače nitě (D).
5. Zatlačte páčku pro navlékač jehly (E) zcela dolů. Navlékač jehly se spustí dolů, obklopí jehlu a naalý háček projde skrze oko jehly a zachytí nit.
6. Uvolněte páčku a nechte navlékač jehly opatrně se posunout dozadu. Hák protáhne nit skrze oko jehly.
7. Položte nit pod přítlačnou patku.

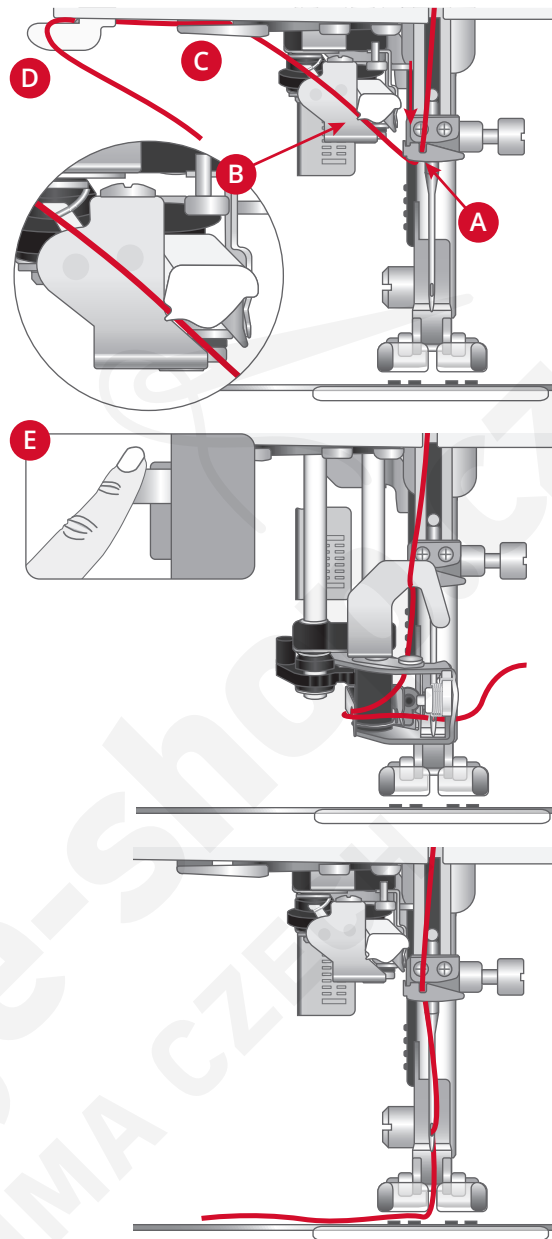

Navlékač jehly je navržen pro používání jehel velikosti 70–100. Navlékač jehly nelze použít pro velikost jehel 65 a menší, pro křídlové jehly, dvojité a trojitě jehly.

Speciální nitě, jako jsou neviditelné nebo jiné elastické nitě, metalické nebo ploché metalické nitě a některé těžké nitě, musí být navlékány ručně.

Při ručním navlékání niti do jehly navlékejte nit zepředu dozadu.

Automatický navlékač jehly nelze použít s veškerým volitelným příslušenstvím dostupným pro váš stroj **creative™ ambition 640**. Abyste předešli poškození navlékače jehly a/nebo volitelného příslušenství, doporučujeme použití automatického navlékače jehly před připojením příslušenství nebo navlékněte jehlu ručně.

Navlékání nitě pro dvojitou jehlu (dvojjehlu)

Umístěte dvojitou jehlu místo standardní jehly. Zajistěte, aby byla přitlačná patka nahoře a jehla v nejvyšší horní poloze.

1. První nit navlékněte podle popisu na předchozí stránce.
2. Nit navlékněte do oka jehly ručně zepředu dozadu.
3. Vložte kolík pro druhou cívku a navlékněte na něj plstěnou podložku. Umístěte na kolík druhou cívku.
4. Nit ved'te doleva a navlečte ji do vodiče nitě (A) zezadu dopředu.
5. Druhou nit navlečte stejně jako první.
6. Zkontrolujte, že jedna nit je uvnitř vodiče pro navlékání jehly a druhá je zvenku.
7. Nit navlékněte do oka jehly ručně zepředu dozadu.

Poznámka: Hmotnost a nepravidelný povrch speciálních nití, jako jsou např. metalické nitě, může způsobovat zvýšené napětí nitě. Snížením napětí proto zabráníte zlomení jehly.

Poznámka: Spusťte dvojjehlu a upravte její šířku v nabídce Nastavení. Tím bude omezena šířka všech stehů pro danou velikost jehly, aby nedošlo k poškození přitlačné patky a jehly.

Poznámka: Nepoužívejte asymetrické dvojitě jehly, protože by mohlo dojít k poškození šicího stroje.

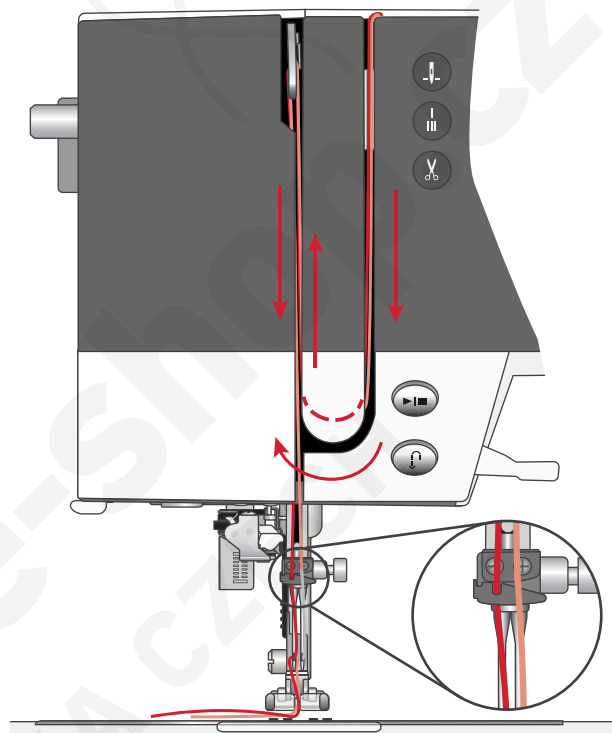
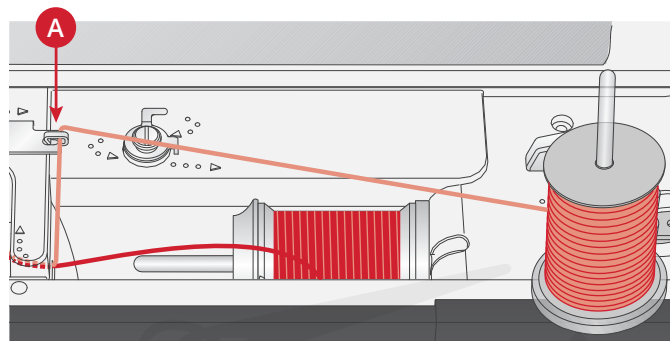

Navíjení cívky spodní nitě

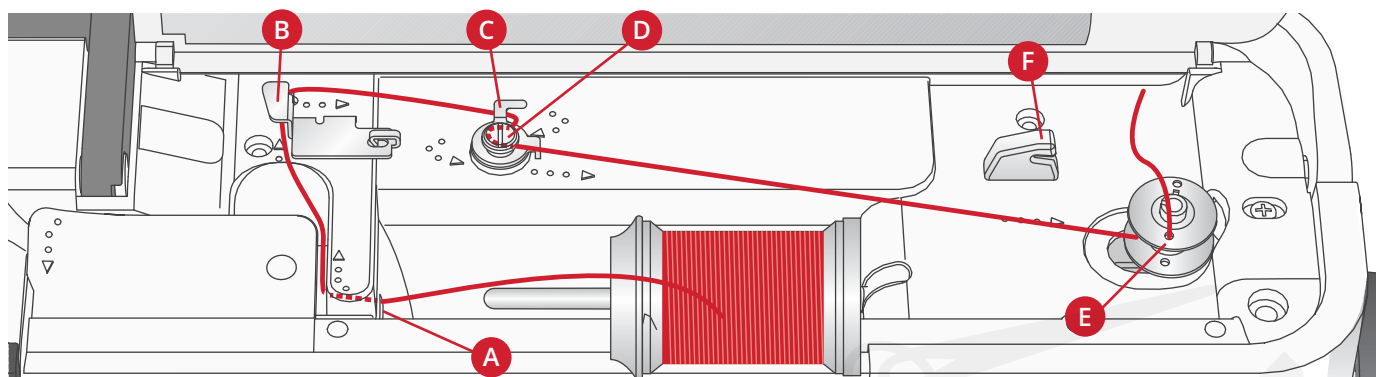

Navíjení z vodorovné polohy

1. Umístěte plstěnou podložku a cívku s nití na kolík ve vodorovné poloze. Nasad'te na cívku odpovídající kryt ve správném směru.
2. Nit táhněte pod vodičem nitě (A) zprava doleva. Táhněte nit dozadu a okolo vodiče nitě (B) zleva doprava.
3. Nit táhněte doprava a pak skrz vodič nitě (C) zezadu dopředu. Protáhněte nit pod napínacími kotouči (D) v protisměru hodinových ručiček.

Poznámka: Aby byla nit správně napnutá, je třeba se ujistit, že je bezpečně protažena uvnitř napínacího kotouče.

4. Protáhněte nit otvorem v prázdné cívce (E) zevnitř ven.
5. Nasad'te cívku spodní nitě na vřeteno cívky.
6. Aby se spodní nit navíjela, zatlačte páku cívky doprava. Na obrazovce se objeví automatická zpráva, která vás informuje, že je navíjení cívky zapnuto. Sešlápněte nožní ovladač nebo stiskněte tlačítko Start/Stop, a začněte navíjet cívku spodní nitě. Při zahájení navíjení držte pevně konec nitě.

Až se cívka naplní, pusťte nožní ovladač nebo znovu stiskněte tlačítko Start/Stop, aby se navíjení zastavilo. Zatlačte páku cívky doleva. Automatické okno na displeji se zavře. Sejměte cívku a pomocí odstříhovače (F) nit ustrihněte.

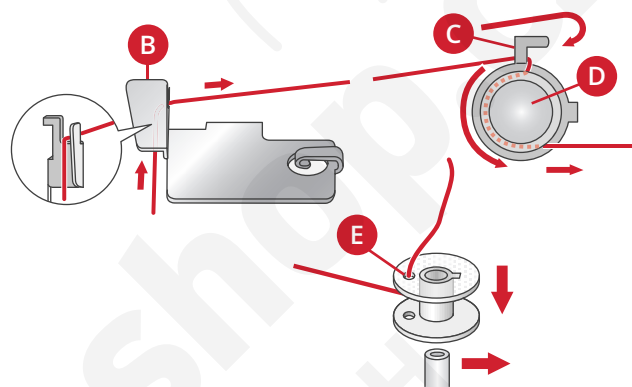

Navíjení přes jehlu

Zajistěte, aby byla přítlačná patka nahoře a jehla v nejvyšší poloze. Ved'te nit směrem nahoru z jehly, poté pod přítlačnou patku, nahoru skrz levý navlékací otvor a skrz vodič pro navíjení cívky (A). Postupujte podle kroku 3 až 6 v části výše.

Poznámka: Při navíjení cívky přes jehlu používejte pouze kovovou přítlačnou patku.

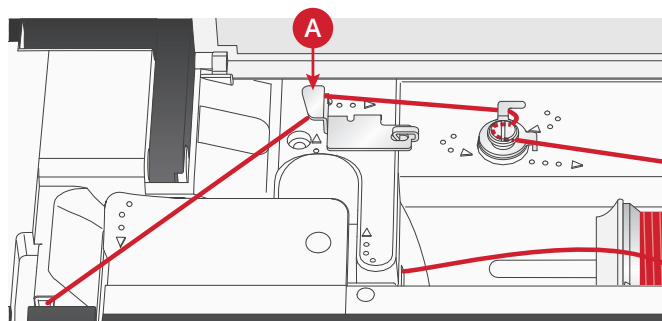

Vložení cívky spodní nitě

Před vkládáním nebo vyjímáním cívky zkontrolujte, zda je jehla v horní poloze a stroj vypnutý.

1. Otevřete kryt cívky stisknutím uvolňovací páčky doprava (A). Sejměte kryt (B).
2. Vložte cívku do jejího prostoru s nití k odvíjení doleva.
3. Jemně přidržte prst na vrchní části cívky a zatlačte nit do drážky (C). Pak táhněte nit ke znaménku šipky do vodiče nitě ve stehové desce od (C) do (D). Dále ved'te nit ke znaménku šipky do vodiče nitě ve stehové desce od (D) do (E). Abyste odstříhli zbytek nitě, táhněte nit doprava přes ostří (E).
4. Nasaďte zpět kryt cívky.

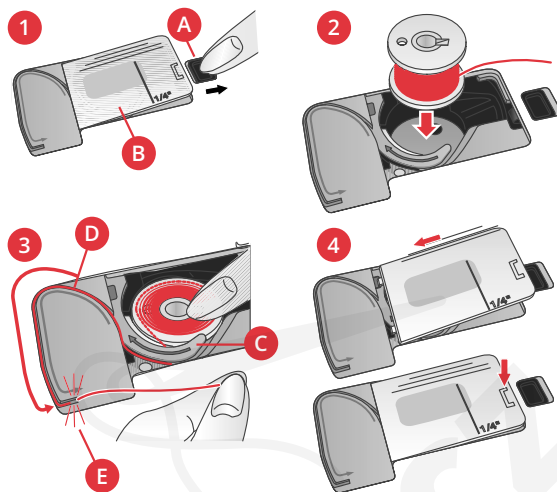

Systém IDT™ (integrované zdvojené podávání)

K přesnému šití jakéhokoliv textilu má PFAFF® **creative™ ambition 640** šicí stroj k dispozici ideální řešení: systém integrovaného zdvojeného podávání, IDT™ systém. Stejně jako u průmyslových strojů podává systém IDT™ látku současně shora i zdola. Materiál je podáván naprosto přesně, u lehkých materiálů jako je silon a hedvábí nedochází k nakrčení látky ve švech. Dvojitě podávání systémem IDT™ zabraňuje posunutí vrstev během šití, udržuje zarovnání vrstev prošívané deky a zajišťuje přesnější zarovnání při šití přehozů nebo látek s proužky.

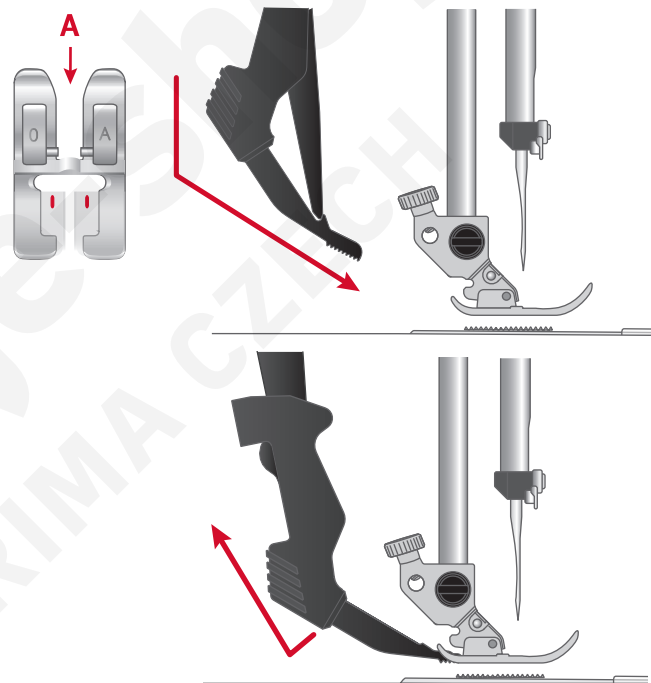

Zapnutí systému IDT™

Důležité: Pro šití se systémem IDT™ použijte přítlačné patky se středovým výřezem (A).

Zvedněte přítlačnou patku. Zatlačte systém IDT™ dolů, až zaskočí.

Vypnutí systému IDT™

Zvedněte přítlačnou patku. Přidržte systém IDT™ dvěma prsty u rýhovaného kloubu. Zatlačte systém IDT™ dolů, pak jej pomalu odsouvejte nahoru od sebe, aby se uvolnil.

Jehly

Jehla šicího stroje hraje důležitou roli pro úspěšné šití. Používejte jen kvalitní jehly. Doporučujeme jehly systému 130/705H. Souprava jehel, která je součástí stroje, obsahuje jehly nejčastěji používaných velikostí.



Univerzální jehla

Univerzální jehly mají mírně zaoblený hrot a jsou k dispozici v různých rozměrech. Pro běžné šití různých typů a hmotností textilu.



Strečová jehla

Strečové jehly mají kulatou špičku a jsou speciálně zkosené, aby nedocházelo k vynechávání stehů v důsledku ohybu látky. Jsou určeny pro pleteniny, plavky, flís, syntetické velury a kůže.



Denimová jehla

Denimové jehly mají ostrý hrot, aby pronikly hustě tkanými textiliemi, aniž by se jehla deformovala. Na plachtovinu, denim, mikrovlákna.



Vyšívací jehla

Vyšívací jehly jsou speciálně zkosené, mají mírně zaoblený hrot a poněkud větší očko, aby nedocházelo k poškození nití a materiálů. Používají se s kovovými a jinými speciálními nitěmi pro vyšívání a dekorativní šití.

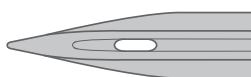

Křídlová jehla

Křídlové jehly mají po stranách široká křídélka k napichování dírek v látce při šití techniky entredeux a jiných lemovacích stehů u látek z přírodního vlákna.

Poznámka: Pro tento stroj použijte křídlovou jehlu velikosti 100. Křídlová jehla není dodávána se strojem.

Důležité informace k jehlám

Vždy používejte rovnou jehlu s ostrou špičkou a zkontrolujte, zda špička není ohnutá nebo poškozená (A).

Poškozená jehla (B) může způsobit vynechávání stehů, zlomení jehly nebo přetržení nitě. Může poškodit také stehovou desku.

Nepoužívejte asymetrické dvojité jehly (C), protože mohou poškodit váš šicí stroj.

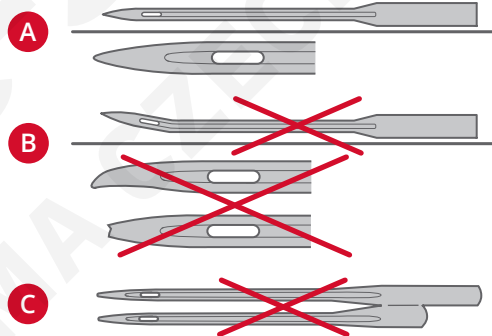

Výměna jehly

1. K přidržení jehly použijte otvor v univerzálním nástroji.
2. Povolte šroub jehly. Pokud je to nutné, použijte šroubovák.
3. Vyjměte jehlu.
4. Pomocí univerzálního nástroje vložte novou jehlu. Zasuňte novou jehlu nahoru plochou stranou od sebe až na doraz.
5. Utáhněte šroub jehly co nejpevněji.

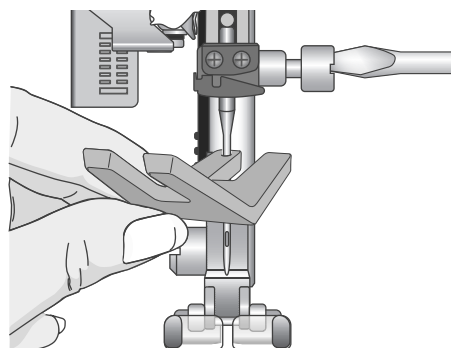

Spuštění podavačů

Podavače můžete spustit ručně přesunutím spínače na zadní straně volného ramena doleva. Přesuňte spínač doprava, pokud chcete podavač zvednout.

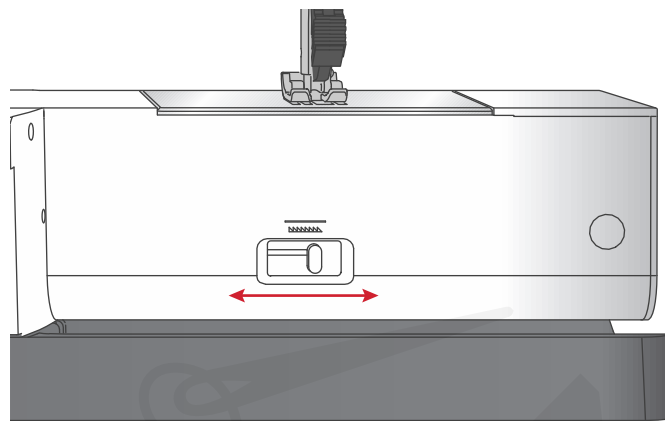

Tlak přítlačné patky

Tlak přítlačné patky je přednastaven na standardní hodnotu "N". Ve většině případů není třeba jej upravovat. U speciálních technik nebo při šití velmi lehkého nebo těžkého textilu je možno seřízením tlaku docílit lepšího výsledku. U velmi lehkých látek otočte číselník na nižší číslo. U velmi těžkých látek otočte číselník na vyšší číslo.

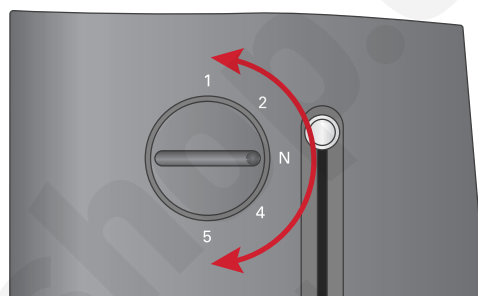

Páčka přítlačné patky

Přítlačná patka se zvedá a spouští páčkou přítlačné patky (A). Šijete-li těžký textil nebo několik vrstev textilu, může být přítlačná patka více zvednutá (B), aby se pod ní textil snadněji umístil.

Poznámka: Stroj se nespustí, pokud je přítlačná patka nahoře (s výjimkou navíjení spodní nitě).

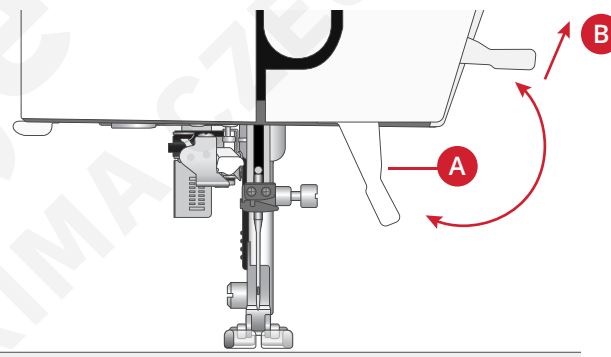

Výměna přítlačné patky

Demontáž přítlačné patky

Zatlačte přítlačnou patku dolů, až se vysune z držáku.

Montáž přítlačné patky

Umístěte přítlačnou patku pod držák patky (A), při tom zvedněte vačku (B) pomocí kolíku (C). Spusťte zvedací zařízení přítlačné patky a patka zapadne do držáku.

Poznámka: Řádnou montáž přítlačné patky zkontrolujete zvednutím jejího zvedacího ústrojí.

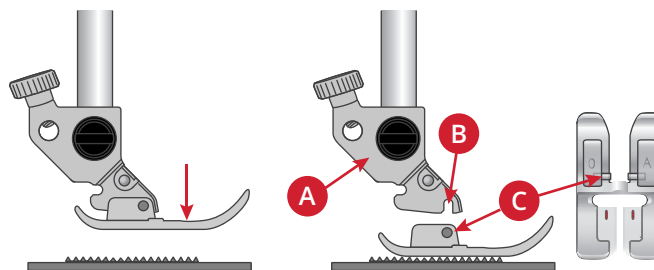

USB port

Stroj má USB port pro připojení USB paměťového disku pro vyšívání.

USB paměťový disk pro vyšívání

Se strojem je dodávána USB paměť pro vyšívání s vyšívacími vzory a PFAFF® **creative™ ambition 640** brožurka se souborem výšivek. USB paměťový disk můžete využít pro ukládání vzorů a typů písma pro vyšívání nebo pro přesouvání souborů mezi počítačem a šicím strojem.

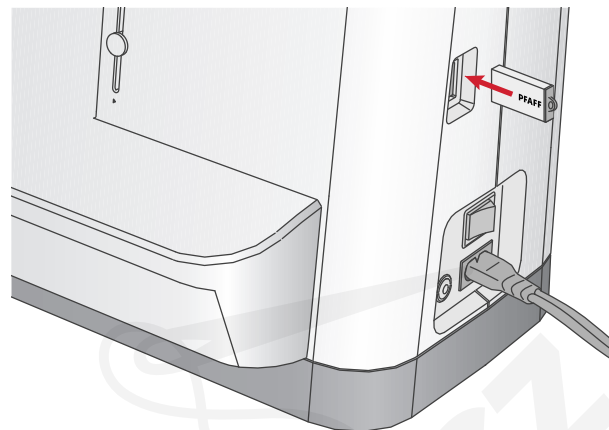

Připojení/Odpojení USB portu

USB paměťový disk vložte do USB portu logem k sobě. USB paměťový disk lze vsunout do portu pouze jedním způsobem – netlačte jej do portu silou! Chcete-li USB paměťový disk vyjmout, opatrně jej vytáhněte v přímém směru.



USB paměťový disk nevyjímejte, když je v provozu nebo při vyšívání výšivky, protože by mohlo dojít k poškození souborů na USB disku a ztratili byste tak všechny aktuální informace o vzoru na obrazovce.

Bezplatný vyšívací program pro PC (Embroidery Intro Software)

K PFAFF® **creative™ ambition 640** šicímu a vyšívacímu stroji je k dispozici počítačový program.

Program přidává následující funkce:

- Pomáhá upravit výšivky na počítači před tím, než je necháte vyšít.
- Umožňuje přizpůsobit výšivku v reálném 3D formátu a v odpovídajícím vyšívacím rámečku.
- Výšivky můžete libovolně otáčet, zrcadlit podélně nebo vodorovně, protahovat nebo měnit jejich velikost.
- Umožňuje nastavení neomezeného množství vzorů a typů písma.
- Můžete nastavit barvy na odstíny nití, které má v nabídce Váš oblíbený výrobce. Následně můžete upravené barvy propojit se vzory a písmem. Pomocí ColorSort (třídění barev) lze chytrě změnit pořadí barev ve vzoru a tím snížit počet výměn nití. Můžete zvolit několik vzorů a uspořádat je do sestavy.
- Lze přidat víceřádkové písmo s výběrem ze 4 typů linek a flexibilně měnit velikost jednotlivých písmen a mezer mezi nimi. Použitím průvodce QuickFont lze vytvořit na počítači nové typy písma pro vyšívací program, a to z většiny typů písem TrueType® nebo OpenType®. Do návrhu vzoru můžete přidat SuperVzory. Vzory nebo písmo můžete dát do rámečku.

Pro nápovědu navštivte PFAFF® webové stránky na www.pfaff.com a stáhněte si tento software.

Více informací a podrobné pokyny ke stažení jsou k dispozici v samostatném pdf souboru na USB disku. Vytisknutý kódový list výrobku s unikátním aktivačním kódem je přibaleno ke stroji. Prosíme uložte tento formulář s kódem k výrobku na bezpečné místo. Spolu s účtenkou za nákup vyšívacího stroje slouží jako doklad o vlastnictví programu. Ke spuštění a použití vyšívacího programu je potřeba unikátní aktivační kód.

Jak aktualizovat šicí stroj

Informace o aktualizacích, vylepšeních stroje a úpravách návodu k obsluze najdete na webových stránkách www.pfaff.com a/nebo u místního autorizovaného PFAFF® prodejce.

Pokyny pro aktualizaci

- Navštivte PFAFF® internetové stránky www.pfaff.com, kde najdete informace o dostupných aktualizacích.
- Připravte USB paměťový disk pro vyšívání k aktualizaci podle pokynů průvodce.
- USB disk pro vyšívání vložte do stroje ještě před jeho zapnutím.
- Chcete-li stroj zapnout v režimu aktualizace, podržte tlačítko pro zpětný chod a tlačítko pro zdvih/spuštění jehly, současně stroj zapněte. Držte tlačítko zpětného chodu a tlačítko pro zdvih/spuštění jehly, dokud se na grafickém displeji neobjeví režim pro aktualizaci. V rámci aktualizace se řiďte pokyny.

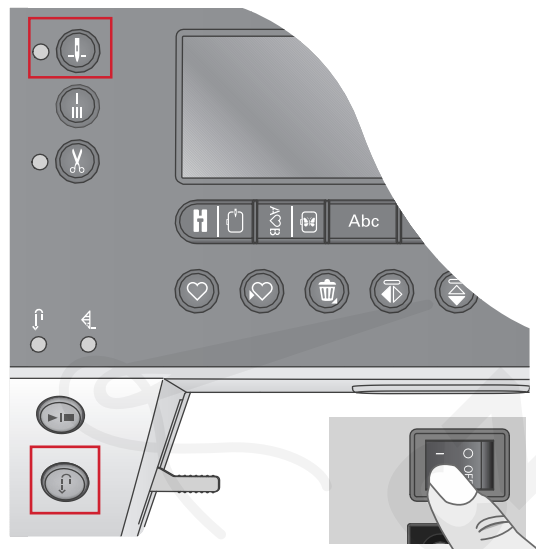

Tlačítka a ukazatele

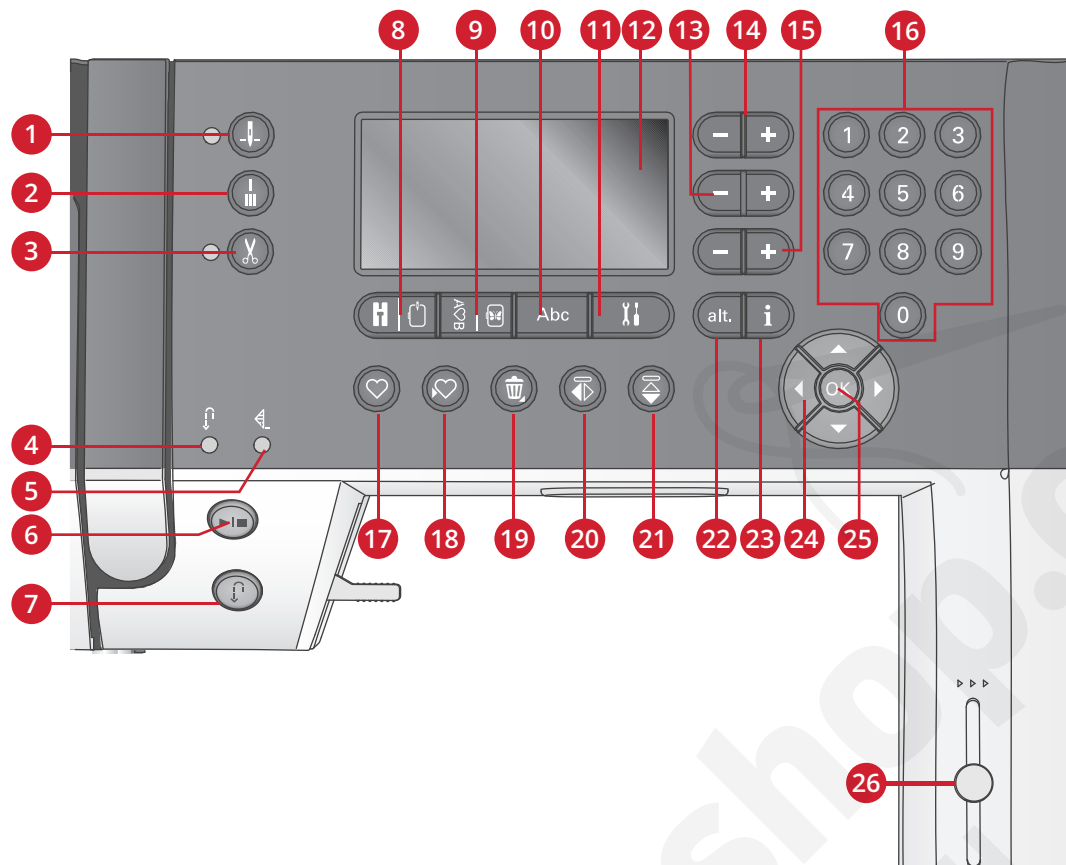

- | | | |
|------------------------------------------------------|-----------------------------------------------|--------------------------------------------------------|
| 1. Tlačítko zastavení jehly nahore/dole s ukazatelem | 9. Tlačítko pro sekvence/režim úpravy výšivky | 18. Tlačítko pro uložení vlastního stehu nebo sekvence |
| 2. Tlačítko pro zapošití | 10. Tlačítko pro režim písma, sekvence | 19. Tlačítko pro smazání |
| 3. Tlačítko odstřížení nitě s ukazatelem | 11. Tlačítko pro nabídku Nastavení | 20. Tlačítko pro zrcadlové stehy stranově převrácené |
| 4. Ukazatel pro zpětný chod (7) | 12. Tlačítko grafického displeje | 21. Tlačítko pro podélně zrcadlový steh |
| 5. Ukazatel pro zapošití (2) | 13. Tlačítka pro šířku stehu/polohu stehu | 22. Tlačítko Alt |
| 6. Tlačítko Start/Stop | 14. Tlačítka kurzoru | 23. Informační tlačítko |
| 7. Tlačítko pro zpětný chod s ukazatelem (4) | 15. Tlačítka pro délku stehu/hustotu stehu | 24. Tlačítka v kolečku |
| 8. Tlačítko pro šicí režim/režim vyšití výšivky | 16. Tlačítka pro přímou volbu | 25. Tlačítko OK |
| | 17. Tlačítko pro načtení | 26. Páčka regulace otáček |

Tlačítko zastavení jehly nahore/dole s ukazatelem

Stiskněte toto tlačítko, aby se jehla zvedla nebo spustila. Současně se změní nastavení polohy zastavení jehly. Při aktivaci polohy jehly dole se rozsvítí ukazatel a jehla se zastaví v dolní poloze. Jehlu můžete spustit nebo zdvihnout také sešlápnutím nožního ovladače.

Tlačítko pro zapošití

Stiskem tlačítka pro zapošití během šití ušije stroj několik zapošivacích stehů a automaticky se zastaví. Stisknete-li tlačítko, když stroj nešije, ušije se zapošití na začátku dalšího šití a stroj se automaticky zastaví.

Tlačítko odstřížení nitě s ukazatelem

Stiskněte tlačítko, když nešijete, a šicí stroj odstříhne horní i spodní nit a zvedne jehlu. Rozsvítí se ukazatel odstříhu nitě. Pokud chcete odstříhnout nit ještě předtím, než se jehla posune do počáteční polohy dalšího stehu, stiskněte tlačítko odstříhu nitě během šití. Rozsvítí se ukazatele (3 a 5) a stroj odstříhne nitě po dokončení stehu nebo sekvence.

Tlačítko Start/Stop

Stiskněte toto tlačítko ke spuštění a zastavení stroje bez použití nožního spouštěče. Stiskněte jednou tlačítko pro spuštění a stiskněte jej znovu pro zastavení stroje.

Tlačítko pro zpětný chod s ukazatelem

Chcete-li šít zpětným chodem trvale, stiskněte před začátkem šití toto tlačítko. Rozsvítí se indikátor zpětného chodu a stroj bude šít zpětným chodem, dokud opět nestisknete tlačítko, čímž se zpětný chod zruší. Jestliže stisknete tlačítko zpětného chodu při šití, stroj bude šít zpětným chodem, dokud budete tlačítko držet. Ukazatel zpětného chodu svítí, když je stisknuto tlačítko pro zpětný chod. Zpětný chod se používá také k šití látačích stehů.

Tlačítko pro šicí režim/režim vyšití výšivky

Pro otevření šicího režimu nebo režimu vyšití výšivky stiskněte toto tlačítko.

Tlačítko pro sekvence/režim úpravy výšivky

Stiskněte toto tlačítko pro zpracování sekvencí. Ve vyšívacím režimu toto tlačítko stiskněte pro vstup do režimu úpravy výšivky.

Tlačítko pro režim písma, sekvence

V režimu zpracování sekvencí umožní stisk tohoto tlačítka vytvoření textu sekvence z různých znaků ve dvou odlišných typech písma.

Tlačítko nabídky Nastavení

Po stisknutí tohoto tlačítka se otevře nabídka pro nastavení stroje.

Tlačítko grafického displeje

Grafický displej vám umožňuje zobrazení všech vašich voleb a možností. Stehy jsou zobrazeny ve skutečné velikosti (neplatí pro knoflíkové dírky).

Tlačítka pro šířku stehu/polohu stehu

Zvětšení nebo zmenšení šířky stehu proveďte tlačítka + a -. U rovných stehů použijte tlačítka + a - ke změně polohy stehu.

Ve vyšívacím režimu použijte tlačítka + a - pro posun mezi stehy dopředu nebo dozadu. Používají se také pro stehování a pro nastavení výšky.

Tlačítka kurzoru

Tisknutím tlačítka + a - se kurzor posune doprava a doleva.

Ve vyšívacím režimu se tlačítka + a - používají při výběru velikosti rámečku, pro kontrolu polohy a otočení rámečku.

Tlačítka pro délku stehu/hustotu stehu

Steh můžete pomocí tlačítek + a - prodloužit nebo zkrátit. U saténových stehů použijte tlačítka + a - pro změnu hustoty vybraného stehu.

Ve vyšívacím režimu použijte tlačítka + a - pro krok vpřed nebo vzad mezi bloky odlišných barev, pro zapnutí jednobarevné výšivky nebo pro úpravu šířky vzoru.

Tlačítka přímé volby

Stisknutím jednoho z těchto tlačítek, tlačítka 0 až 9, nebo jejich kombinace, okamžitě vyberete steh označený příslušným číslem.

Ve vyšívacím režimu: zvolte vložené vzory (1-15) nebo vložené typy písma (curlz: 200, 201, 202 nebo graphite: 300, 301, 302).

Tlačítko pro načtení

Stiskněte tlačítko pro načtení již dříve uloženého stehu nebo sekvence.

Ve vyšívacím režimu stiskněte toto tlačítko, aby se nahrál vzor vyšívky nebo typ písma z USB disku.

Tlačítko pro uložení vlastního stehu nebo sekvence

Stiskněte toto tlačítko pro uložení stehu nebo sekvence do paměti šicího stroje.

Tlačítko pro smazání

Pro vymazání stehů nebo písmen v sekvenci. Dlouhým stisknutím vymažete celou sekvenci.

Tlačítko pro zrcadlové stehy stranově převrácené

K šití zrcadlových stehů a stranově převrácených sekvencí.

Tlačítko pro podélně zrcadlový steh

K šití zrcadlových stehů a podélně zrcadlených sekvencí.

Tlačítko Alt

Když si vyberete hedvábný steh, na grafickém displeji se ukáže nastavení hustoty stehů. Stisknutím tlačítka Alt se ukáže prodloužení stehu, místo hustoty stehů.

Ve vyšívacím režimu se toto tlačítko používá pro přepnutí mezi dvěma přehledy pro vyšití vyšívky.

Informační tlačítko

Stisknutím tohoto tlačítka přepínáte mezi zobrazením a skrytím doporučení.

Ve vyšívacím režimu se po stisknutí tohoto tlačítka zobrazí informace o nahraném vzoru.

Tlačítka v kolečku

Pomocí těchto tlačítek se můžete pohybovat po grafickém displeji. V kolečku jsou tlačítka se šípkami nahoru a dolů, doleva a doprava a středové tlačítko OK, kterým potvrdíte svoji volbu. Kolečko má několik funkcí, například výběr písmen a pohybování se mezi možnostmi v nabídce Nastavení.

V režimu vyšívání použijte kolečko pro posouvání vzoru v rámečku.

Tlačítko OK

Středové tlačítko kolečka, OK, se používá pro potvrzení výběru nebo pro odstranění zpráv z obrazovky.

Páčka regulace rychlosti

Páčkou regulace rychlosti šití se nastavuje maximální rychlost šití/vyšívání. Chcete-li šití/vyšívání zrychlit, posuňte páčku nahoru, chcete-li šití/vyšívání zpomalit, posuňte páčku dolů.

Nabídka Nastavení

V nabídce Nastavení můžete upravit nastavení stroje, zvuku a obrazovky. Nabídku otevřete stisknutím tlačítka pro nabídku Nastavení a zvolte nastavení, které chcete upravit tak, že v kolečku stisknete šipku nahoru nebo dolů. Hodnoty upravte pomocí tlačítek se šipkami nahoru a dolů. Stisknutím tlačítka OK potvrďte nastavení nebo otevřete seznam možností. Plný čtvereček znamená, že funkce je aktivní, prázdný čtvereček znamená, že není aktivní.

Poznámka: Pokud nastavení nelze kombinovat s již předem zvoleným nastavením, obrys čtverečku bude čárkovaný. K dispozici jsou různá nastavení podle toho, jestli jste v režimu šití nebo vyšívání.

Pokud chcete z nabídky Nastavení odejít, stiskněte znovu tlačítko pro nabídku Nastavení.

Settings	
Thread tension	4.4
Twin needle	1.6 <input type="checkbox"/>
Stitch width safety	<input type="checkbox"/>
Language:	English

Napětí nitě

Šicí stroj elektronicky přednastaví napětí nitě pro zvolený steh. V závislosti na textilu, překrytí, niti atd. může být vhodné napětí upravit. Napětí nitě upravte pomocí tlačítek v kolečku se šipkami doleva a doprava. Tyto změny ovlivní pouze zvolený steh. Když vyberete jiný steh, nastavení se vrátí na výchozí.



 3.6 V režimu šití uvidíte aktuálně zvolené napětí nitě po stisknutí informačního tlačítka.

Dvojitá jehla

Spusťte program dvojitě jehly a nastavte její šířku pomocí tlačítek v kolečku se šipkou doleva a doprava. Jakmile zvolíte velikost dvojitě jehly, bude šířka všech stehů omezena na vybranou velikost dvojitě jehly, aby se zabránilo zlomení jehly.

 V režimu šití stiskněte informační tlačítko. Ukáže se ikona s doporučením pro dvojitou jehlu. Nastavení zůstane zachováno, dokud jej nezrušíte.

Poznámka: Funkce Dvojitá jehla a Bezpečná šířka stehu nemohou být použity současně.

Poznámka: Další automatická zpráva s upozorněním se zobrazí při volbě stehu, který je pro vybranou dvojitou jehlu příliš široký.

Bezpečná šířka stehu

Zvolte tuto funkci, pokud používáte přítlačnou patku pro prošívání, která je k dispozici jako doplňkové příslušenství. Zamknete tak jehlu ve středové poloze pro všechny stehy a předejdete tím poškození jehly nebo přítlačné patky.

 V režimu šití stiskněte informační tlačítko. Zobrazí se ikona pro Bezpečnou šířku stehu. Nastavení zůstane zachováno, dokud jej nezrušíte.

Zapnete-li stroj a tato volba bude aktivní, pak při každém výběru jiného stehu než rovného budete prostřednictvím automatického okna informováni, že je stroj nastaven na rovné stehy.

Poznámka: Funkce Dvojitá jehla a Bezpečná šířka stehu nemohou být použity současně.

Automatické zastavení pro odstřih nitě

(Pouze v režimu vyšívání)

Při zahájení vyšívání se stroj po ušití několika stehů zastaví a vyzve vás, abyste odstříhli konec nitě. Pro zapnutí nebo vypnutí této funkce v menu Nastavení použijte tlačítko OK.

Poznámka: Automatické zastavení šití kvůli odstřížení nitě není možné, pokud během vyšívání používáte nožní ovladač.

Jazyk

Pokud chcete změnit jazyk textů ve stroji, použijte tlačítka se šipkou doleva a doprava.

Zvukové znamení

Zapne nebo vypne všechny výstražné zvuky stroje. Ve výchozím nastavení jsou výstražné zvuky zapnuté.

Kontrast

Kontrast grafického displeje nastavíte pomocí tlačítek se šipkou doleva a doprava. Hodnotu lze nastavit v rozmezí -3 až 4 v krocích po 1.

Verze programového vybavení

Zkontrolujte verzi programu pro váš šicí stroj.

Polohy rámečku

(Pouze v režimu vyšívání)

Pro přesunutí rámečku do jiné polohy použijte funkci Poloha rámečku.

Současná poloha

Chcete-li se vrátit na aktuální steh a začít znovu vyšívat tam, kde byla výšivka přerušena, vyberte aktuální polohu pomocí kolečka a stiskněte OK. Pro návrat k aktuálnímu stehu a zahájení vyšívání můžete také stisknout tlačítko Start/Stop.

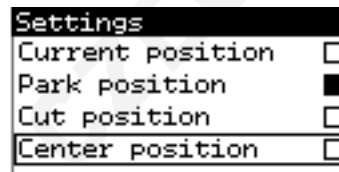

Parkovací poloha

Když dokončíte výšivku, sejměte rámeček a otevřete nabídku Nastavení. Vyberte parkovací polohu pomocí kolečka a stiskněte OK.



Je velice důležité, abyste sundali vyšívací rámeček před zvolením parkovací pozice, protože by jinak mohl být poškozen.

Poloha pro odstřih nitě

Zvolením poloha pro odstřih nitě se rámeček posune směrem k Vám a usnadní vám tak odstřih skokových stehů a vyrovnání látky při vyšívání ozdobných vzorů.

Středová poloha

Pokud chcete posunout jehlu do polohy ve středu rámečku, použijte funkci Středová poloha.

3 Režim šití

Po zapnutí stroje se na grafickém displeji jako první objeví režim šití. Zvolený steh se zobrazí ve skutečné velikosti ve stehovém poli. Zde najdete všechny základní informace, které potřebujete k zahájení šití. Je to také nabídka, ve které upravíte nastavení zvoleného stehu. Předvolený je rovný steh.

Poznámka: Není možné šít s připojenou vyšívací jednotkou.

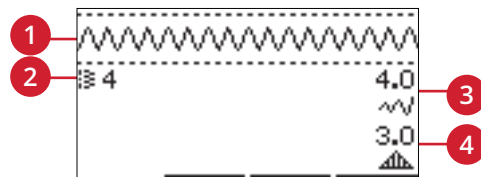

Režim šití - přehled

1. Stehové pole
2. Číslo vybraného stehu
3. Šířka stehu/polohování stehu
4. Délka/hustota stehu

Poznámka: Štítky ve spodní části obrazovky ukazují, který režim je vybrán. Zvolený režim je označený mizejícím černým štítkem na obrazovce.

Výběr stehu

Stisknutím jednoho z tlačítek přímé volby zvolíte okamžitě číslo stehu. Stiskněte dvě nebo tři číslice v rychlém sledu k výběru stehu s číslem 10 a výše. Pokud číslo stehu neexistuje, ozve se pípnutí a bude vybrán steh s číslem, které jste zadali jako poslední. Pro posun mezi stehy používejte tlačítka v kolečku se šipkami nahoru a dolů.

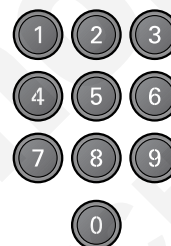





Doporučení pro šití

Stiskněte informační tlačítko pro zobrazení doporučení pro šití u aktuálně vybraného stehu. Opětovným stiskem tlačítka informaci skryjete.



1. Doporučení pro jehly/nastavení

-  Univerzální jehla
-  Nastavení pro dvojitou jehlu
-  Doporučena křídlová jehla
-  Nastavení pro Bezpečnou šířku stehu

2. Doporučení přítlačné patky
3. Doporučený stabilizátor
4. Hodnota napětí nitě
5. Podavač / systém IDT™ – doporučení

Poznámka: Všechny symboly a možnosti se nezobrazí současně.

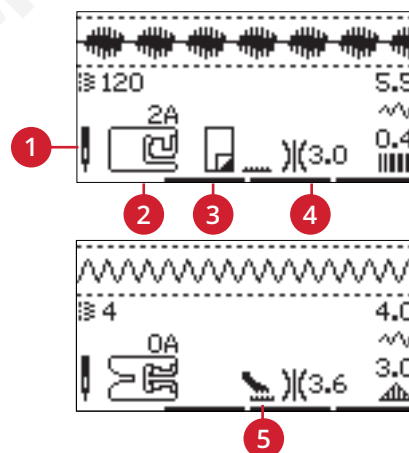

Úpravy stehu

Stroj automaticky zvolí nejlepší nastavení pro každý vybraný steh. Každý steh můžete upravit podle vlastních požadavků. Změny nastavení mají vliv jen na zvolený steh a při volbě jiného stehu se obnoví výchozí nastavení. Upravená nastavení se při vypnutí stroje automaticky neukládají.

Hodnoty délky a šířky stehu se zobrazí vpravo na displeji. Pro úpravy použijte tlačítka vedle čísel. Když změníte nastavení, čísla se zvýrazní. Při pokusu o překročení minimální nebo maximální šířky či délky zazní výstražný signál.

Šířka stehu/polohování stehu

Rozšíření nebo zúžení stehu provedte tlačítky + a -. U rovných stehů použijte + a - k posunutí stehu doleva nebo doprava. Když vyberete rovný steh, změní se ikona. Ukáže, že místo šířky stehu je aktivní polohování.

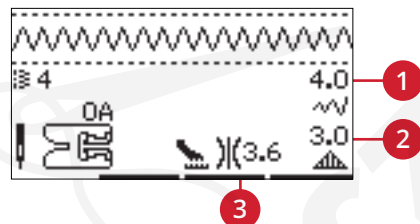

1. Šířka stehu/polohování stehu
2. Šířka stehu/hustota stehu/prodloužení
3. Napětí nitě

Délka stehu/hustota stehu

Steh rozšíříte nebo zúžíte pomocí tlačítek + a -.

U saténových stehů použijte tlačítka + a - pro zvýšení nebo snížení hustoty stehu. Tato funkce se často využívá při použití speciálních nití, a když je požadován řídkší saténový steh. Hustota nemá vliv na skutečnou délku celého stehu. Je-li vybrán saténový steh, změní se ikona. Zobrazí se, že aktivní je hustota stehu, namísto délky stehu.



Protažení

Funkce Protažení se používá pro prodloužení saténových stehů. Celý steh bude delší, ale jeho hustota zůstane stejná. Po stisknutí tlačítka Alt se místo hustoty stehů objeví nastavení prodloužení stehů. Změní se ikona (3) a ukáže se symbol pro prodloužení. Prodloužení saténového stehu je možné prodloužit nebo zkrátit pomocí tlačítek + a -. Pokud pro vybraný steh není funkce Prodloužení k dispozici, ozve se po stisknutí tlačítka Alt zvukové upozornění a ikona se nezmění.



Zrcadlové stehy

Chcete-li zrcadlit stehy nebo sekvence do stran, stiskněte tlačítko pro stranové zrcadlení. Pro podélné zrcadlení stiskněte tlačítko podélné zrcadlení.



Vlevo: tlačítko pro zrcadlové stehy stranově obrácené. Vpravo: tlačítko pro podélně zrcadlený steh.

Napětí nitě

Aby stehy vypadaly co nejlépe a vydržely co nejdéle, ověřte správné nastavení napětí horní nitě. Při obyčejném šití to například znamená, že se nitě (horní i spodní) rovnoměrně sbíhají mezi dvěma vrstvami látky. Šicí stroj elektronicky nastaví napětí nitě pro zvolený steh. V závislosti na látce, překrytí, niti atd. může být vhodné napětí upravit. Další pokyny pro ruční změnu nastavení naleznete v [strana 30](#).

Je-li cívka s nití viditelná na horní straně textilu, je napětí nit příliš velké. Snižte napětí niti.

Je-li vrchní nit viditelná na dolní straně textilu, je napětí nitě příliš malé (nit je volná). Zvyšte napětí vrchní nitě.

Pro dekorativní stehy a knoflíkové dírky má být nit viditelná na dolní straně textilu.

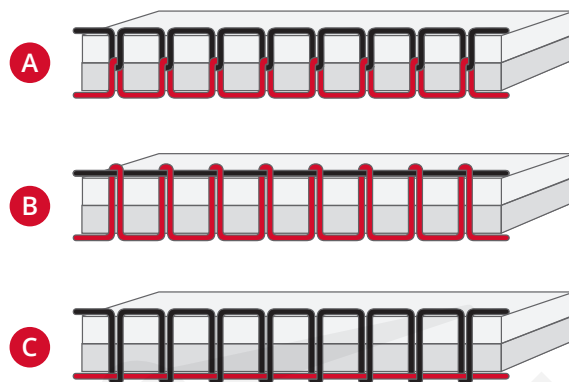

A. Správné napnutí nitě

B. Napnutí je příliš velké

C. Napnutí je příliš volné

Vlastní steh

Uložení vlastního stehu

Stisknutím tlačítka Uložit uložíte vlastní steh do stroje. Úpravy délky, šířky, hustoty, prodloužení, zrcadlení a napětí nitě se uloží.

Poznámka: Některé speciální stehy, jako jsou knoflíkové dírky, nelze uložit. Automatické okno vás vždy informuje, pokud se pokusíte uložit takový druh stehu.

Přepsání vlastního stehu

Je-li paměť plná, objeví se automatické okno s dotazem, zda chcete přepsat dříve uložený steh nebo sekvenci novým. Pomocí tlačítek se šipkami zvolte Ano nebo Ne a stiskněte OK.

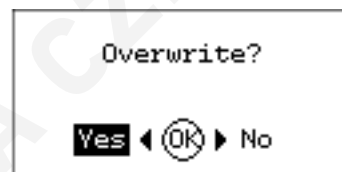

Načtení vlastního stehu

Vlastní steh můžete načíst pomocí tlačítka pro načtení stehu.



Techniky šití

Troj krokový entlovací steh

Troj krokový entlovací steh se používá k obšívání hrubých okrajů. Zkontrolujte, zda jehla propichuje textil na levé straně a obšívá okraj na pravé straně. Tento steh je vhodné použít i jako elastický steh, neboť zachovává pružnost švů po sešití např. pletenin.

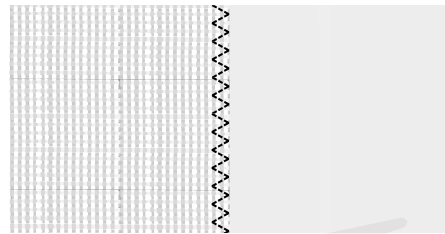

Steh č. 8

Knoflíkové dírky

Stroj je speciálně seřízen k obšívání knoflíkových dírek na různých druzích látek a oděvů. Podívejte se do tabulky stehů [strana 11](#) v tomto textu, kde najdete popis jednotlivých knoflíkových dírek.

Látka by měla být propojena a/nebo stabilizována tam, kde mají být našity knoflíkové dírky.

Patka na knoflíkové dírky šité najednou 5

1. Zvolte knoflíkovou díрку, kterou chcete šít, a nastavte její požadovanou šířku a hustotu (A).

Poznámka: Vždy obšijte zkušební knoflíkovou díрку na nepotřebném kousku textilu.

2. Označte na látce polohu knoflíkové dírky.
3. Zatlacením patky pro jednokrokovou knoflíkovou díрку dozadu otevřete držák knoflíku (B). Vložte knoflík. Zatláče držák knoflíku dopředu, dokud nebude knoflík zajištěn na místě. Knoflík určí délku dírky.
4. Nasaďte patku na jednokrokovou knoflíkovou díрку.
5. Zkontrolujte, zda je nit protažena otvorem přítlačné patky a zavedena pod patku.
6. Umístěte látku pod přítlačnou patku tak, aby značky na látce byly zarovnány se středem patky na knoflíkové díрку.
7. Spusťte páčku knoflíkové dírky (C) úplně dolů.

Poznámka: Stroj nezačne šít, pokud páčka knoflíkové dírky není správně spuštěná nebo když rám patky pro knoflíkové díрку není umístěn úplně dopředu.

8. Přidržte konec horní nitě a začněte šít. Knoflíkové dírky se šijí od přední části přítlačné patky dozadu.
9. Po obšívání knoflíkové dírky zvedněte přítlačnou patku.

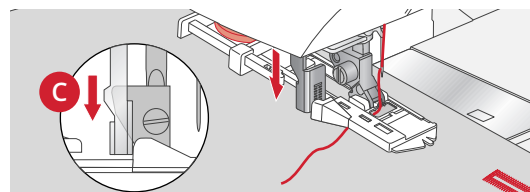
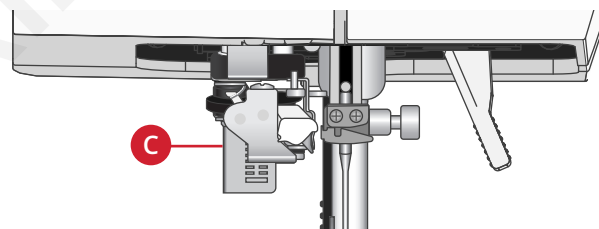
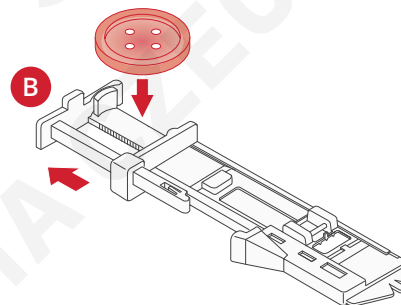

Ruční knoflíková dírka

Chcete-li ušít knoflíkovou díрку delší než 25 mm, použijte přítlačnou patku 5M.

1. Spusťte páčku knoflíkové dírky a přítlačnou patku. Pro zahájení šití stiskněte tlačítko Start/Stop nebo nožní ovladač a současně tlačte páčku knoflíkové dírky od sebe, až stroj začne šít rovný zadní steh. Šijte, dokud nedosáhnete požadované délky knoflíkové dírky.
2. Táhněte páčku knoflíkové dírky k sobě, až stroj začne šít první sloupec vpřed.
3. Když sloupec stehů dosáhne požadované délky, zatlačte páčku knoflíkové dírky od sebe, až stroj začne šít rovný zadní steh.
4. Táhněte páčku knoflíkové dírky k sobě, až stroj začne zapošívat a ušije druhý sloupec vpředu.
5. Když jsou sloupce zarovnané, zatlačte páčku knoflíkové dírky od sebe, až stroj začne zapošívat (ušije několik zpevňovacích stehů). Stroj ušije několik zapošívacích stehů a automaticky se zastaví. Stroj odřízne horní i spodní nit a zvedne jehlu.

Šicí sekvence se bude lišit podle druhu vybrané knoflíkové dírky, viz obrázek.

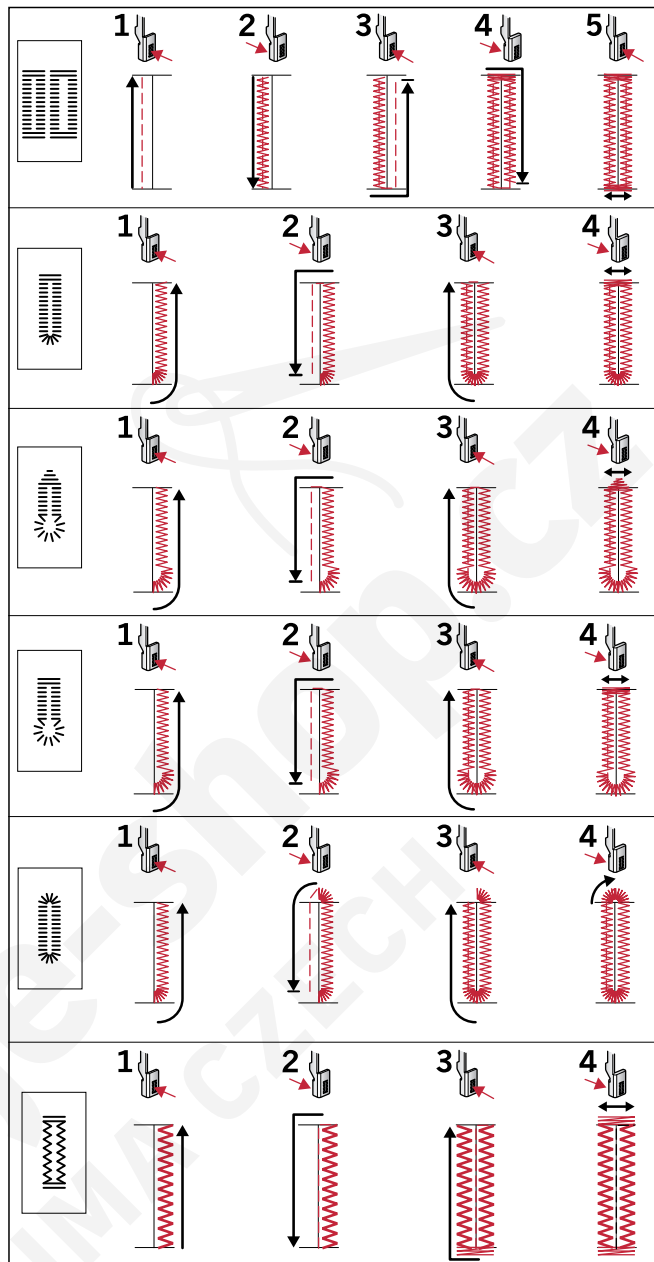

Šicí sekvence pro stehy knoflíkových dírek 25-31

Podložená knoflíková dírka

Podložené knoflíkové dírky šité vroubkovací nití jsou více stabilní, odolné a mají profesionální vzhled. Použijte bavlněnou perlovku nebo běžné vroubkovací nitě.

1. Omotejte kousek silné nitě nebo příze přes kovový výčnělek, který je uprostřed zadní části patky pro ruční knoflíkové dírky 5M, nebo před plastový výčnělek na patce pro knoflíkové dírky šité najednou č. 5. Protáhněte konce příze pod patkou směrem dopředu, pak je otočte kolem prstu před patkou.
2. Obšijte knoflíkovou dírku. Přes přízi se našijí sloupky saténovým (hladkým) stehem.
3. Po došití knoflíkové dírky sejměte přízi z prstu a vytáhněte volný konec.
4. Zauzlujte přízi před jehlou, navlékněte konce příze do velké jehly, protáhněte na rubovou stranu a zauzlujte konce, než ustříhnete přebytečnou přízi.
5. K opatrnému otevření dírky použijte páráček švů.

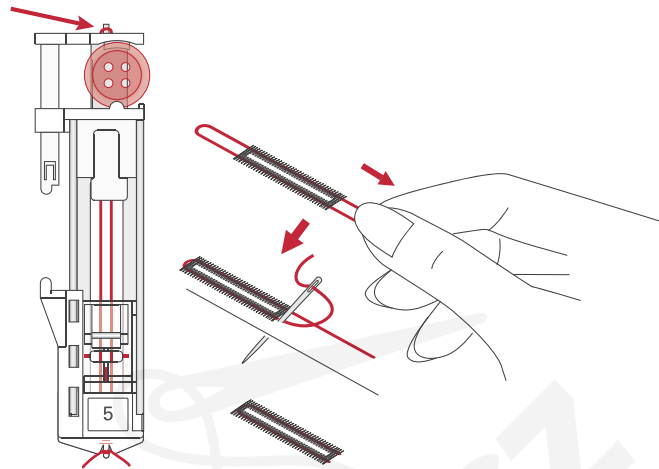

Přišívání knoflíků

1. K přišívání knoflíků sejměte přitlačnou patku a zvolte steh k šití na knoflík.
2. Snižte zuby podavače.
3. Položte knoflík pod držák přitlačné patky. Pomocí funkce zrcadlení zkontrolujte, zda jsou dírky na knoflíku vyrovnané s výkyvem jehly a zda šířka odpovídá knoflíku. V případě potřeby změňte šířku mezi dírkami pomocí tlačítek + a - vedle šířky stehu.
4. Počet stehů, jimiž bude knoflík připevněn k látce, můžete snížit nebo zvýšit ve dvou krocích pomocí třetí řady tlačítek + a -.
5. Spusťte šití. Stroj provede šití podle programu, pak provede zapošití a zastaví se.

Poznámka: K vytvoření sloupku nití použijte univerzální nástroj. Pro přišití knoflíku můžete použít také knoflíkovou patku, která je k dispozici jako doplňkové příslušenství u místního autorizovaného PFAFF® prodejce.

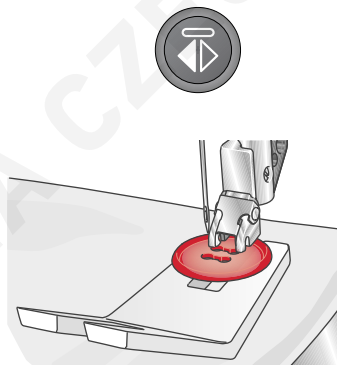

Látání

Oděv můžete zachránit scelením malé dírky nebo trhliny dřívě, než se zvětší. Vyberte jemnou nit v barvě, která se nejvíce blíží barvě oděvu.

1. Pod díрку nebo trhlinu v oděvu vložte látku nebo stabilizátor.
2. Vyberte látací steh.
3. Začněte šít nad dírkou a šijte přes ni.
4. Po prošití přes díрку stiskněte tlačítko zpětného chodu a nastavte délku stehu. Šicí stroj steh automaticky dokončí.
5. V základním nastavení je stroj nastaven k opakování stejné látací plochy, stačí pokračovat v šití.
Pro ukončení opakovaného šití znovu zvolte látací steh.

Poznámka: Ikona tlačítka zpětného chodu (1) zmizí, což znamená, že opakování je aktivní.



Obrubování hustých látek

Při šití přes švy u zvlášť hustých látek nebo při šití džínového lemu se patka může naklonit, když stroj přejíždí přes šev. K vyrovnání výšky švu při šití použijte univerzální nástroj. Jedna jeho strana je silnější než druhá. Použijte tu stranu, která nejlépe odpovídá tloušťce švu.

Spusťte systém IDT™, viz [strana 22](#). Zvolněte tempo šití v místě, kde je látka nejtlustší.

Poznámka: Prodloužení délky stehu může zlepšit výsledek šití lemů na hustých tkaninách.

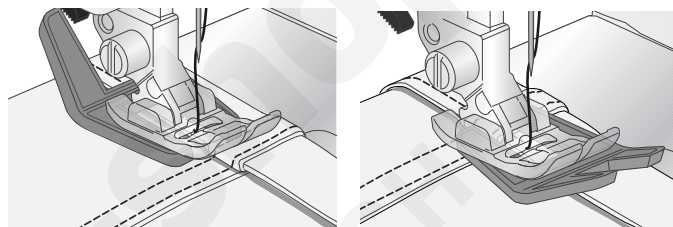

Ruční vzhled prošívání (quilting)

Prošívání přikrývka obvykle sestává ze tří vrstev, ze dvou vrstev textilu a vrstvy výplně mezi nimi.

1. Připevněte lícovou vrstvu přikrývky k výplni a rubu.
2. Navlečte do jehly vlasec. Použijte jehlu velikosti 90 a jako spodní nit použijte lehkou, jemnou bavlněnou nit (60 wt nebo lehčí).
3. Zvolte steh pro prošívání a nasuňte doporučenou patku, která je zobrazena v doporučeních pro šití.
4. Zapnutí systému IDT™
5. Při šití stehu má být vidět jen spodní nit. Může se stát, že bude potřeba upravit napětí nitě podle toho, jakou používáte látku, nit a vložku. Ušijte několik stehů na zkoušku na nepotřebný kus látky, kterou budete šít, a zkontrolujte napnutí nitě.

Pro šití po sobě jdoucích řad použijte vodič lemů. Uvolněte horní šroub držáku přitlačné patky a do otvoru vložte vodič lemu. Nastavte mezeru podle svých požadavků a utáhněte šroub.

38	39	40	41

Doporučené stehy pro ručně vypadající prošívání

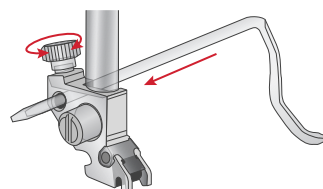

Volný pohyb

Pro šití volným pohybem spusťte podavače na zadní straně volného ramene. Připojte patku pro volný pohyb s otevřeným koncem. Látku posouvejte ručně. Udržujte stálou rychlost a plynule posouvejte látku. Jak posouváte látku, vytváříte délku stehu.

Poznámka: Šijete-li volným pohybem klikatý steh, vyměňte upínací šroub krátké jehly za upínací šroub dlouhé jehly. Najdete ho v dodávaném příslušenství.

Poznámka: Jsou-li podavače spuštěné, stroj látku neposunuje. Musíte látku posouvat sami.

Tečkování volným pohybem

Tečkování volným pohybem dodává přikrývce zrnitost a zajímavý vzhled, navíc udržuje jednotlivé vrstvy u sebe. Tečkování volným pohybem se provádí se spuštěným podavačem látky. Ručním posouváním látky určujete délku stehu.

1. Nastavte šicí stroj na šití volným pohybem s rovným stehem.
2. Připojte patku pro volný pohyb s otevřeným koncem. Vypněte systém IDT™ a spusťte podavače.
3. Začněte tím, že sešpendlíte přikrývku skrz všechny vrstvy zavíracími špendlíky. Začněte ve středu přikrývky a pokračujte směrem ke krajům. Špendlíky dávejte 15 - 20 cm od sebe. (6 - 8 palců)

Poznámka: Vyzkoušejte si tečkování na ústřížcích látky a na vložce přikrývky. Je nutné přizpůsobit rychlost pohybu rukou rychlosti jehly, abyste se vyhnuli příliš dlouhým nebo příliš krátkým stehům. Udržení stálé rychlosti během šití volným pohybem také pomůže udržet stehy v rovině.

4. Začněte u středu přikrývky. Proved'te jeden steh a vytáhněte spodní nit na horní stranu přikrývky. Proved'te několik stehů vedle sebe k zafixování nitě.
5. Naplánujte trasu prošívání, pak začněte šít vybraným vzorem tečkování a přitom pohybujte přikrývkou. Stehy by se neměly křížit a měly by být klikaté.

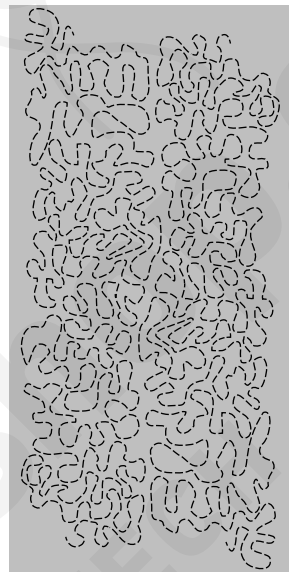

Steh pro slepý lem

Steh pro slepý lem se používá k vytvoření neviditelného lemu na sukních, kalhotách a bytových dekoracích. Použijte patku číslo 3 s Systémem IDT™.

1. Zakončete okraj lemu.
2. Přeložte a přitlačte přídavek na lem na rubovou stranu.
3. Přeložte nyní lem zpět tak, aby zhruba 1 cm (3/8") začištěného okraje přečníval za přehybem. Rubová strana materiálu bude nyní nahoře.
4. Vložte látku pod přitlačnou patku tak, aby přehyby vedly podél vodiče okraje (A).
5. Když se jehla zhoupne do přehybu, měla by zachytit malý kousek látky. Pokud jsou stehy viditelné na lícové straně, upravte vedení okraje (A) otočením seřizovacího šroubu (B), až bude stěží viditelný steh, který zachytil lem.

Pružný steh pro slepý lem je vhodný zejména na strečové materiály, protože klikatá linie umožňuje pružnost stehu. Lem se dokončí a zašije současně. U většiny pletenin není třeba nejprve dokončit hrubý okraj.

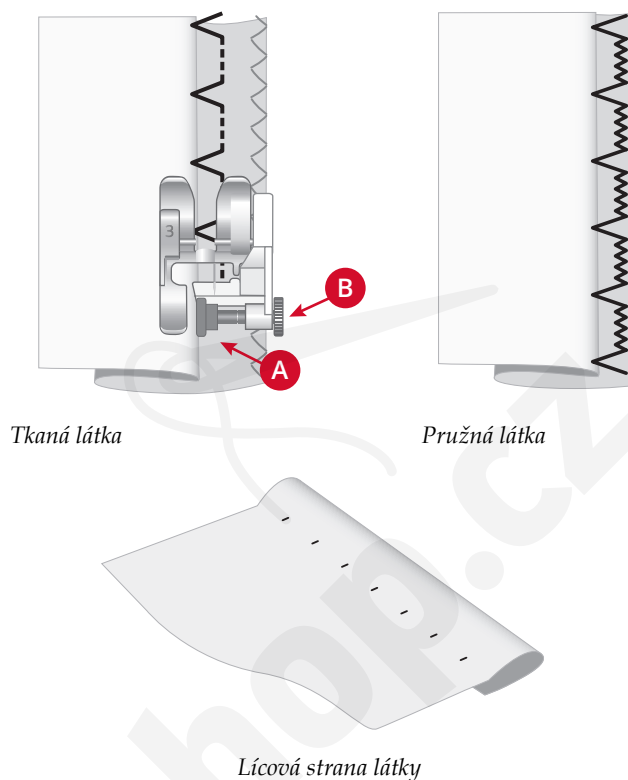

Všívání zipů

Zipy lze přišívat různými způsoby. K dosažení nejlepších výsledků se řiďte pokyny uvedenými u vybraného vzoru. U všech druhů zipů je důležité šít v těsné blízkosti zubů zipu. Patku na zipy č. 4 lze nasunout na tyčku přitlačné patky na levé nebo pravé straně podle toho, jak budete zip vkládat. Použitím jedné z 29 pozic jehly, které jsou k dispozici pro rovný steh, nastavte pozici stehu tak, aby byla jehla v blízkosti okraje zubů zipu. Je-li přitlačná patka na pravé straně, musí se jehla pohybovat jen doprava. Je-li přitlačná patka na levé straně, musí se jehla pohybovat jen doleva.

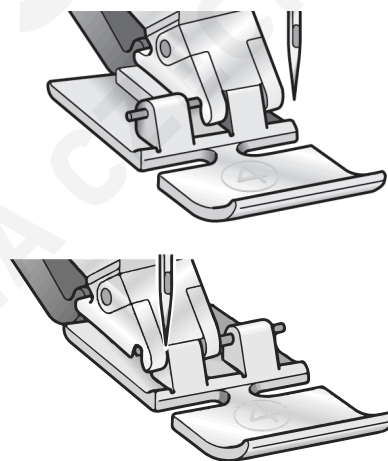

Vyskakovací okna šití

Zvednout jehlu

Některé funkce jsou možné pouze se zvednutou jehlou. Když se snažíte provádět tyto funkce se spuštěnou jehlou, zobrazí se tato vyskakovací zpráva. Zvedněte jehlu a zavřete vyskakovací zprávu stiskem tlačítka OK.

Spusťte přítlačnou patku

Váš stroj nebude šít, pokud je zvednutá přítlačná patka. Spusťte přítlačnou patku a zavřete vyskakovací zprávu stiskem tlačítka OK.

Omezená šířka stehu pro dvojitou jehlu

Tato zpráva se zobrazí, když je stroj nastaven na dvojitou jehlu a snažíte se nastavit větší šířku stehu, než je možné pro dvojitou jehlu. Stisknutím tlačítka OK zprávu zavřete.

Stroj je nastaven pro dvojitou jehlu

Tato zpráva se zobrazí při zapnutí, když je stroj nastaven pro dvojitou jehlu. Stisknutím tlačítka OK zprávu zavřete.

Odstranění zablokované nitě pod stehovou deskou

Když se zobrazí toto upozornění, musíte vyčistit prostor pod stehovou deskou od nitě a vláken, aby stříhání fungovalo správně. Stisknutím tlačítka OK zprávu zavřete.

Tento steh nelze kombinovat s dvojitou jehlou

Tato zpráva se objeví, když je stroj nastaven na dvojitou jehlu a vyberete steh, který nelze šít dvojitou jehlou. Stisknutím tlačítka OK zprávu zavřete.

Tento steh nelze šít s aktivní bezpečnou šířkou stehu

Tato vyskakovací zpráva se objeví, když je stroj nastaven na bezpečnou šířku stehu a vybíráte steh, který je širší než 0 mm. Stisknutím tlačítka OK zprávu zavřete.

Stroj potřebuje přestávku. Počkejte chvíli.

Pokud se stroj zastaví a na displeji se objeví toto automatické okno, musí stroj odpočívat. Jakmile se automatické okno zavře, můžete pokračovat v šití. Výsledky šití tím nebudou ovlivněny.

Nastavení šicího stroje pro rovný steh

Tato zpráva se zobrazí, když je zapnutá bezpečná šířka stehu a vy zapnete šicí stroj, nebo se pokusíte seřadit šířku stehu nebo upravit polohu stehu. Stisknutím tlačítka OK zprávu zavřete.

Kontrola horní nitě

Stroj se automaticky zastaví v případě, že horní nit dojde nebo se přetrhne. Navlékněte znovu nit do stroje, stiskněte OK a začněte opět šít.

4 Zpracování sekvencí

Funkce zpracování sekvencí na stroji umožňuje kombinovat stehy a písmena do sekvencí. Do sekvence lze vložit až 60 stehů a/nebo písmen. Sekvence můžete uložit do stroje, poté je znovu nahrát a kdykoli ušít. Pro sekvence můžete použít všechny stehy stroje s výjimkou knoflíkových dírek, látačího stehu, přišívacího knoflíků a zpevňovacích stehů (zapošití).

Zpracování sekvencí - přehled

1. Stehové pole
2. Číslo vybraného stehu
3. Šířka stehu/polohování stehu
4. Šířka stehu/ hustota stehu/prodloužení



Vytvoření sekvence

1. Pro vstup do zpracování sekvencí stisknete tlačítko pro nastavení sekvencí.
2. Vyberte steh, který chcete použít (viz [strana 32](#) jak vybrat steh). Steh se objeví ve stehovém poli.
3. Vyberte písmeno z abecedy (2) pomocí šipek na kolečku. Stisknutím OK písmeno vložíte. Písmeno se vloží na pozici kurzoru ve stehovém poli.

Poznámka: Aktuální poloha ve stehovém poli je označena kurzorem. Vložené stehy budou umístěny na pozici kurzoru. Pohybujte kurzorem po sekvenci pomocí tlačítek - a + na pravé straně stehového pole.



Používání abecedy

Režim abecedy, zpracování sekvencí- přehled

1. Stehové pole
2. Abeceda
3. Sada znaků (velká/malá písmena, normální/ speciální symboly)
4. Výběr typu písma



Vytvoření sekvence textu

1. Stiskněte režim abecedy, tlačítko pro zpracování sekvencí.
2. Pohybuje kurzorem po stehovém poli (1) na místo, kam chcete vložit písmeno, pomocí tlačítek – a + po pravé straně stehového pole.
3. Vyberte písmeno z abecedy (2) pomocí šipek. Stisknutím OK písmeno vložíte. Písmeno se vloží na pozici kurzoru ve stehovém poli.



Poznámka: Vybrané písmeno v abecedě se zvýrazní.

Volba souboru znaků a typu písma

Pro změnu sady znaků mezi velkými a malými písmeny, normálními nebo zvláštními písmeny a znaky stiskněte tlačítko – nebo + napravo od ukazatele souboru znaků (3).

Chcete-li změnit typ písma, stiskněte tlačítka – nebo + napravo od ukazatele typu písma (4).

Úpravy textů a stehů

Pro vstup do prohlížení sekvencí stiskněte tlačítko pro zpracování sekvencí. Vybraný steh můžete zrcadlit, můžete upravit délku a šířku, změnit hustotu, prodloužení a polohu stehu. Úpravy fungují stejně jako v režimu šití. Viz [strana 33](#). Při změně hodnoty se číslice na grafickém displeji zvýrazní, aby bylo zřejmé, že se nejedná o přednastavenou hodnotu.

Poznámka: Úprava se bude týkat pouze stehu, který se nachází na pozici kurzoru. Pokud se vrátíte do režimu šití, všechny provedené úpravy budou mít vliv na celou sekvenci a nebudou uloženy, až se vrátíte ke zpracování sekvencí.

Vymazání stehu nebo písmena ze sekvence

Chcete-li vymazat steh, přesuňte kurzor na steh, který chcete vymazat, a stiskněte na tlačítko Vymazat. Chcete-li odstranit celou sekvenci ze stehového pole, dlouze podržte tlačítko pro vymazání.



Práce se sekvencemi

Své sekvence můžete uložit a znovu načíst. Paměť sekvence má prostor pro 60 stehů a písmen.

Uložení sekvence

Ukládání sekvencí funguje stejně jako v režimu šití. Viz [strana 34](#).

Poznámka: Pokud je již uložena jiná sekvence, vyskočí automatické okno s dotazem, zda chcete tuto sekvenci přepsat. Vyberte Ano nebo Ne pomocí tlačítek se šípkami a stiskněte OK.

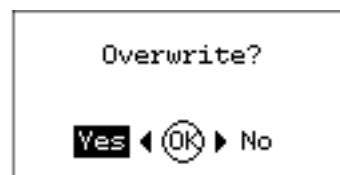

Načtení sekvence

Načtení sekvence funguje stejně jako v režimu šití. Viz [strana 34](#). Pro načtení sekvence stiskněte tlačítko Načtení.



Poznámka: Při načítání sekvence do režimu šití se pro sekvenci zobrazí jako hodnota písmeno M.

Šití sekvence

Pro šití načtené sekvence se vraťte do režimu šití tak, že buď stisknete tlačítko režimu šití, tlačítko Start/Stop nebo sešlápněte nožní ovladač. Sekvence je nyní připravena k ušití. Sekvence se bude šít opakovaně. Chceteli ukončit steh na konci sekvence stiskněte knoflík automatického odstřihu, Stroj zapošíje steh a ustříhne konec nitě.

Poznámka: Úpravy provedené v režimu šití ovlivní celou sekvenci. Tyto změny se ale neuloží, pokud se vrátíte do režimu zpracování sekvence.



Zprávy při práci se sekvencemi

Tento steh nelze přidat do sekvence

Tato zpráva se objeví, když chcete do sekvence přidat steh pro knoflíkovou díрку, očko, zpevnění, látačí steh nebo steh pro přišívání knoflíků (stehy s čísly 25–37). Kromě těchto stehů můžete do sekvence přidat všechny stehy, které stroj nabízí. Stisknutím tlačítka OK zprávu zavřete.

Sekvence mimo rozsah

Tato zpráva se zobrazí, když chcete do sekvence přidat více než 60 stehů nebo písmen. Zavřete zprávu dotykem tlačítka OK.

Přepsat?

Je-li v paměti stroje již uložen steh nebo sekvence a stisknete tlačítko Uložit, zobrazí se tato zpráva s dotazem, zda chcete přepsat dříve uložený steh nebo sekvenci. Pomocí tlačítek se šipkami zvolte Ano nebo Ne a stiskněte tlačítko OK.

Tento steh nelze uložit

Tato zpráva se objeví, když chcete do paměti stroje uložit steh pro knoflíkovou díрку, očko, zpevnění, látačí steh nebo steh pro přišívání knoflíků (stehy s čísly 25–37). Kromě těchto stehů můžete uložit všechny stehy, které stroj nabízí. Stisknutím tlačítka OK zprávu zavřete.

Vymazat všechny stehy?

Tato zpráva vyzývá k potvrzení, že skutečně chcete vymazat celou sekvenci v režimu sekvence. Vyberte Ano nebo Ne pomocí tlačítek se šipkami a stiskněte OK.

5 Přípravy na vyšívání

Popis vyšívací jednotky

(typ EU-3P)

1. Uvolňovací tlačítko vyšívací jednotky
2. Vyrovnávací nožičky
3. Zásuvka vyšívací jednotky
4. Souprava pro připojení vyšívacího rámu
5. Vyšívací rameno

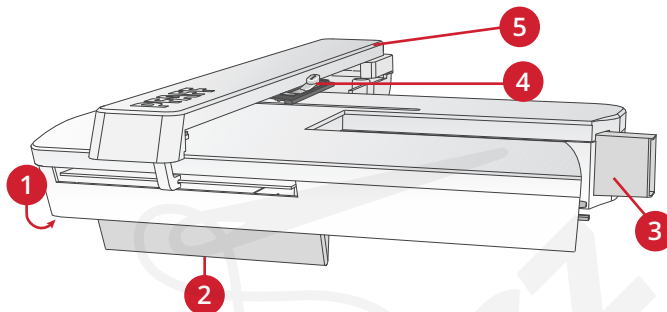

Popis vyšívacího rámu

- A. Konektor vyšívacího rámečku
- B. Vnější rám
- C. Vnitřní rám
- D. Páčka pro rychlé uvolnění
- E. Upevňovací šroub
- F. Drátky pro připevnění dodatečných svorek
- G. Středové označení

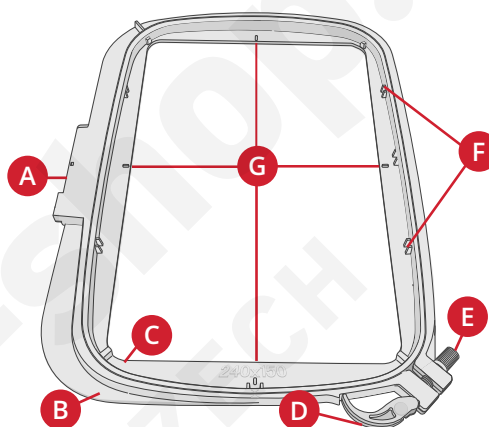

Vzory

V USB paměti, která je dodávána se strojem, je uloženo 86 vzorů. Doporučujeme vám, abyste si vzory z USB paměti zkopírovali do svého počítače jako snadno přístupnou zálohu pro případ, že USB paměť ztratíte nebo z ní budete chtít vzory dočasně odstranit.

Soubor výšivek

Prolistujte brožurku se PFAFF® **creative™ ambition 640** souborem výšivek, již najdete jako soubor pdf na USB disku pro vyšívání. V brožurce jsou uvedeny vzory a typy písma pro vyšívání, které jsou k dispozici. Číslo vzoru, množství stehů (počet stehů ve vzoru) a velikost vzoru se zobrazuje vedle každého vzoru. U každé navržené barvy nitě je její číslo.

Převzetí zálohovaných vzorů

Zálohu všech **creative™ ambition 640** vzorů a dalších souborů, které jsou v USB paměti, si můžete stáhnout také z našich webových stránek. Jděte na PFAFF® webové stránky na www.pfaff.com, klikněte na Podpora a vyberte **creative™ ambition 640**. Před stažením souborů budete požádáni o zadání kódu. Zadejte číslo:

8200creative

Připojení vyšívací jednotky

Za volným ramenem je skrytá zásuvka, viz obrázek. Když připojíte vyšívací jednotku, kryt se automaticky otevře.

1. Ujistěte se, že máte stroj vypnutý.
2. Vysuňte schránku pro příslušenství.
3. Nasaďte vyšívací jednotku na volné rameno stroje, až pevně zapadne do zásuvky. Pokud je to nutné, použijte vyrovnávací nožičky tak, aby byly stroj a vyšívací jednotka vzájemně vyrovnané.
4. Zapněte stroj. Stroj se automaticky restartuje a vstoupí do vyšívacího režimu.
5. Očistěte vyšívací prostor. Automatické okno Vás požádá o odstranění rámečku pro polohování. Stiskněte OK. Stroj se bude kalibrovat a vyšívací rameno se přesune do pohotovostní polohy.

 *Nekalibrujte stroj s připevněným vyšívacím rámečkem, protože by se mohla poškodit jehla, přítlačná patka, rámeček a/nebo vyšívací jednotka. Ujistěte se, že jste před kalibrací odstranili všechny materiály okolo stroje tak, aby vyšívací rameno nemohlo během kalibrování na nic narazit.*

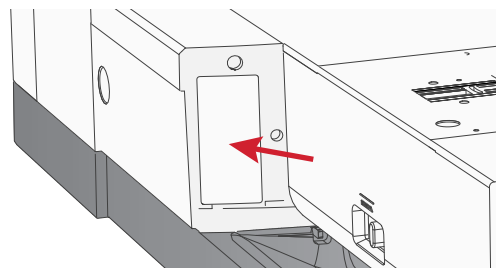

Remove hoop.
Disengage IDT.
Attach embroidery
presser foot.

OK

Odejmutí vyšívací jednotky

1. Pokud chcete vyšívací jednotku uschovat, posuňte vyšívací rameno do parkovací polohy tím, že zvolíte parkovací polohu v menu Možnosti rámečku nebo v nabídce Nastavení.
2. Ujistěte se, že máte stroj vypnutý.
3. Stiskněte tlačítko na levé straně pod vyšívací jednotkou (A) a zatáhněte. Posuňte jednotku doleva a vyjměte ji.
4. Kryt zásuvky se automaticky zavře.
5. Vyšívací jednotku ukládejte v původním obalu.

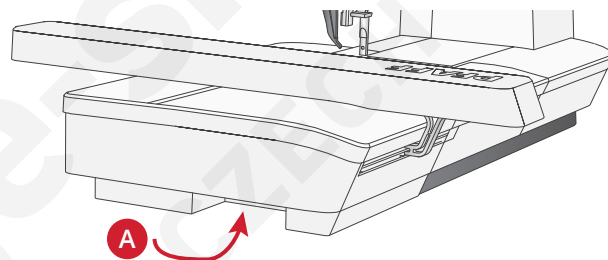

Připojení vyšívací patky pro volný pohyb č. 6

1. Vypněte stroj, abyste předešli nehodám.
2. Otáčejte ručním ovládacím kolem směrem k sobě, dokud se jehla nedostane do nejvyšší polohy.
3. Vypněte systém IDT™ a zdvihněte přítlačnou patku.
4. Vyšroubujte šroub přítlačné patky (A) a sundejte přítlačnou patku a držák
5. Připojte vyšívací patku pro volný pohyb/vyšívání 6 do přítlačné zástrčky (B) tak, aby rameno (C) patky leželo na držadle (D) svorky jehly. Pro vyšívání vyměňte jehlu za vyšívací jehlu (E).
6. Přiložte šroub přítlačné patky (A) a utáhněte ho. Pro snadnější přístup lehce spusťte jehlu.

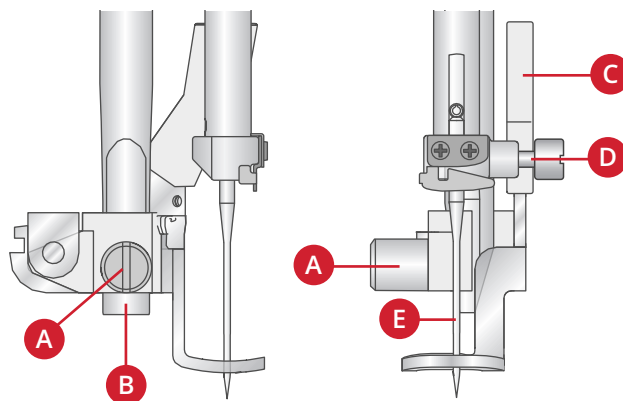

Vypnutí látky ve vyšívacím rámu

Pro dosažení nejlepších výsledků vyšívání podložte vyšívanou látku zespodu vrstvou stabilizátoru. Při upínání látky a stabilizátoru se ujistěte, že jsou hladké a pevně vypnuté v rámečku.

1. Otevřete uzávěr pro rychlé uvolnění (A) na vnějším rámu vyšívacího rámečku a povolte šroubek (B). Vyjměte vnitřní rám. Položte vnější rám na pevnou rovnou plochu šroubem vpravo dole (B). Uprostřed dolního okraje rámu je malá šipka, která se bude kryt s malou šipkou na vnitřním rámu.
2. Umístěte stabilizátor a látku lícem nahoru do horní části vnějšího rámu. Umístěte vnitřní rám na horní část látky s malou šipkou na spodní hraně. Vidíte-li velikost rámečku v dolní části vnitřního rámu, umístili jste ho správně.
3. Zatlačte vnitřní rám pevně do vnějšího rámu.
4. Zavřete uzávěr rychlého uvolnění (A). Upravte napětí vnějšího rámu otočením upevňovacího šroubu (B). Aby výsledky byly co nejlepší, měla by látka být v rámu řádně vypnutá.

Poznámka: Při vyšívání dalších vzorů na stejnou látku otevřete uzávěr pro rychlé uvolnění, přesuňte rámeček do nové polohy na látce a uzavřete uzávěr pro rychlé uvolnění. Při změně druhu tkaniny možná budete muset upravit napětí pomocí upevňovacího šroubu. Netlačte násilím na uzávěr pro rychlé uvolnění.

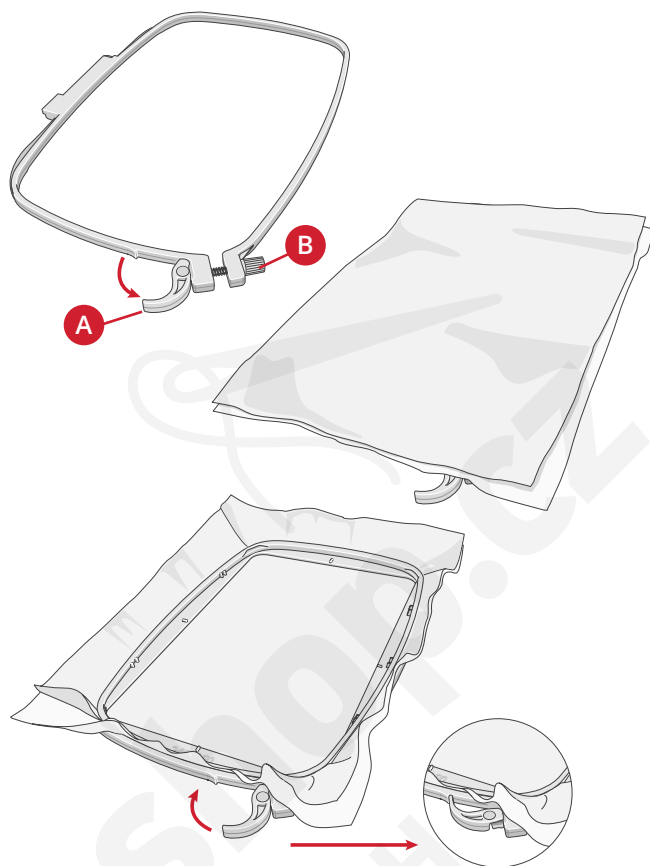

Přidání/Odejmutí vyšívacího rámečku

Nasouvejte vyšívací rámeček na vyšívací rameno zepředu dozadu, dokud nezaklapne na místo.

Chcete-li sejmout vyšívací rámeček z vyšívacího ramene, stiskněte tlačítko (A) na zařízení pro připojení rámečku a vysuňte rámeček směrem k sobě.

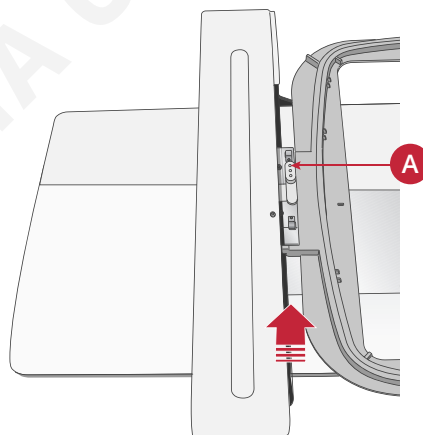

6 Vyšívání

Ve vyšívacím režimu můžete přidávat a vyšívat vzory. Chcete-li pracovat ve vyšívacím režimu, musíte mít ke stroji připojenou vyšívací jednotku. Po načtení vzoru máte ve vyšívacím režimu dvě možnosti – vzor vyšít nebo upravit.

Vyšítí výšivky, přehled 1

1. Pole vyšívání
2. Načtený vzor
3. Velikost rámu
4. Stehy ponechané v barevném bloku (celkový počet stehů ve vzoru)
5. Aktuální barva (celkový počet barev)

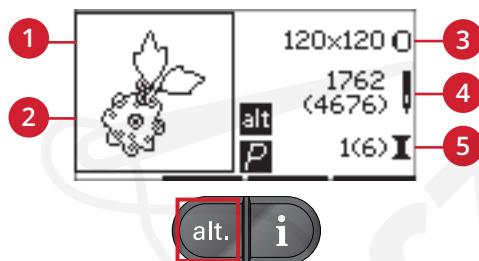

Vyšítí výšivky, přehled 2

Stisknutím tlačítka Alt přepnete na přehled 2

1. Oblast pro kontrolu polohy
2. Stehování
3. Jednobarevná výšivka



Úprava výšivky přehled

Chcete-li vzor upravit, stiskněte tlačítka pro úpravu výšivky.

1. Otočení vzoru
2. Výška vzoru
3. Šířka vzoru

Poznámka: Hodnoty, které byly změněny a neshodují se s výchozím nastavením, se zvýrazní. Když spustíte vyšívání vzoru, automaticky se ukáže přehled pro vyšívání.

Pro návrat do přehledu vyšívání stiskněte tlačítka pro vyšítí.

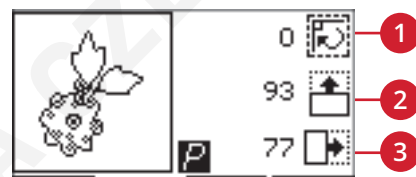

Informace o vzoru

Pokud chcete vidět informace o načteném vzoru, stiskněte informační tlačítka.

Poznámka: Stroj se zastaví, stisknete-li informační tlačítka, když stroj pracuje.

Název/číslo vzoru

Ukazuje název a číslo aktuálního vzoru.

Poloha vzoru

Ukazuje, kolik milimetrů od středové polohy v rámečku se vzor posunul.

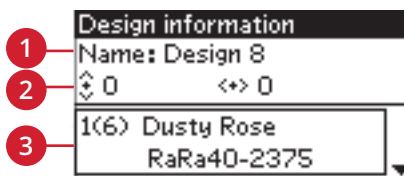

1. Název/číslo vzoru
2. Poloha vzoru
3. Seznam barev

Seznam barev

Všechny barvy v načteném vzoru jsou uvedeny v pořadí, v jakém budou vyšívány. Ke každé barvě na seznamu je uvedeno pořadí, název a typ nitě. Pomocí tlačítek se šipkami nahoru a dolů si můžete prohlédnout všechny barvy v seznamu.

Vyšívání výšivky

Načtení vzoru

Tento stroj má 15 vložených vyšívacích vzorů a 86 vzorů dodaných na USB paměťovém disku pro vyšívání. Všechny vzory si můžete prohlédnout v **creative™ ambition 640** brožurce se souborem výšivek, která je k dispozici jako soubor pdf na USB disku pro vyšívání.

Načtení vložených vzorů

Je-li připojena vyšívací jednotka, stačí zadat číslo požadovaného vzoru pomocí tlačítek přímé volby. Vzor se načte do pole pro výšivku v režimu vyšítí výšivky.

Načtení vzorů z USB disku pro vyšívání

1. Chcete-li načíst vzor z USB disku pro vyšívání, vložte disk do USB portu na pravé straně stroje, k němuž je již připojená vyšívací jednotka, a stiskněte tlačítko Načtení. Stroj umí načíst pouze soubory výšivek ve formátu .vp3.
2. Složku vyberte pomocí tlačítek se šipkami. Otevřete ho stisknutím tlačítka OK. Pro návrat do předchozí složky vyberte horní řádek a stiskněte OK.
3. Vyberte steh, který chcete načíst, a volbu potvrďte stisknutím OK. Vzor se načte do pole pro výšivku v režimu vyšítí výšivky.

Poznámka: Pokud již máte nějaký vzor načtený, další vzor, který necháte načíst, ho automaticky nahradí.

Při ukládání vzorů z počítače na USB disk pro vyšívání si hlídejte, abyste nevytvářeli příliš mnoho úrovní podložek. Mohli byste vytvořit příliš dlouhou cestu k souboru. Zajistěte také, aby názvy souborů byly krátké.

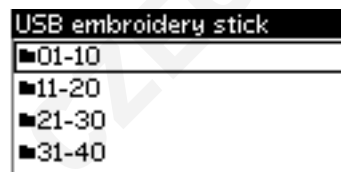

Načtení typu písma pro vyšívání

Stroj obsahuje 2 vložené typy písma, curlz a graphite, ve třech různých velikostech. Vyberte si typ písma v **creative™ ambition 640** brožurce se souborem výšivek a napište jeho číslo (curlz: 200, 201, 202 nebo graphite: 300, 301, 302) pomocí klávesnice. Font se načte do textového editoru pro vyšívání.

Načtení typů písma z USB disku pro vyšívání

S využitím vyšívacího programu můžete vytvořit více souborů s typy písma pro vyšívání. Viz [strana 25](#).

1. Připojte USB disk pro vyšívání a stiskněte tlačítko Načtení. Stroj umí načíst pouze soubory s typy písma pro výšivku ve formátu .vf3.
2. Vyberte typ písma, který chcete načíst, a volbu potvrďte stisknutím OK. Font se načte do textového editoru pro vyšívání.



Poznámka: Soubory s typy písma jsou označeny tímto symbolem.

Textový editor výšivky

Po načtení typu písma se automaticky zobrazí abeceda. Textový editor výšivky pracuje stejně jako zpracování sekvence, viz [strana 43](#).

1. Text výšivky vytvoříte, když si pomocí tlačítek se šipkami vyberete písmena.
2. Své volby potvrdíte stisknutím tlačítka OK.
3. Pro změnu souboru znaků stiskněte tlačítko - nebo + ve druhé řadě.
4. Chcete-li vyšít svůj text, stiskněte tlačítko Vyšít. Text se přenese do režimu vyšítí výšivky. Čtverec bude nyní vypadat jako načtený text.
5. Stiskněte tlačítko pro úpravu výšivky, pokud ji chcete otočit nebo upravit délku či výšku textu stisknutím odpovídajících tlačítek + a -.

Poznámka: Pokud chcete znovu otevřít vyšívací textový editor, stiskněte režim abecedy, tlačítko zpracování sekvencí.

Všechny úpravy provedené v režimu vyšítí a úprav se ztratí, pokud se vrátíte do textového editoru výšivky. Objeví se automatická zpráva s dotazem, zda se chcete vrátit do režimu vyšítí výšivky. Pro návrat do režimu vyšítí zvolte Ano.

Všechny úpravy zůstanou zachovány. Pro otevření textového editoru výšivky zvolte Ne. Všechny úpravy provedené v režimu vyšítí se zruší. Ano nebo Ne zvolíte pomocí tlačítek se šipkami, stiskněte OK.

Obrazovka textového editoru výšivky

1. Textové pole
2. Abeceda
3. Sada znaků (velká/malá písmena, normální/speciální symboly)
4. Informace o délce textu
5. Informace o výšce textu

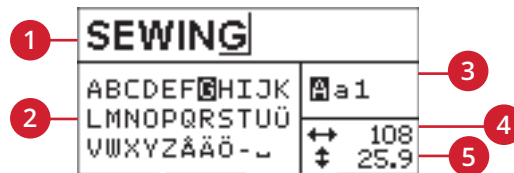

Velikosti rámu

Pro rolování seznamem dostupných velikostí ráků, včetně ráků, které je možné zakoupit u autorizovaného PFAFF® prodejce, použijte tlačítka - nebo + po pravé straně symbolu pro velikost rámečku. Pro některé velikosti vzorů nemusí být k dispozici některé rámečky. V takovém případě vydá stroj zvukové znamení.

Poznámka: Chcete-li začít vyšívat a rámeček, který jste zvolili, není stejný jako rámeček, který je připojený k vyšívací jednotce, objeví se automatická zpráva s informací o této situaci. Připojte správný rámeček nebo vyberte v seznamu jiný.

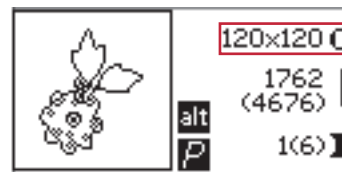

Vyšítí, obrazovka 1

Polohy rámečku

Pro volbu mezi dvěma polohami rámečku otevřete menu Nastavení.

Současná poloha

Chcete-li se vrátit na aktuální steh a začít znovu vyšívat tam, kde byla výšivka přerušena, vyberte možnost současná poloha. Pro návrat k aktuálnímu stehu a zahájení vyšívání můžete také stisknout tlačítko Start/Stop.

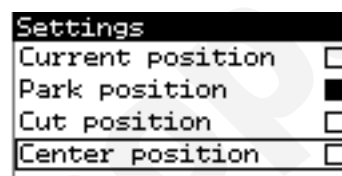

Parkovací poloha

Když dokončíte výšivku, sejměte rámeček a zvolte možnost parkovací polohy.



Je velice důležité, abyste sundali vyšívací rámeček, protože jinak by se mohl poškodit.

Poloha pro odstřih nitě

V poloze pro odstřih nitě se rámeček posune směrem k Vám, čímž Vám usnadní upravení látky při vyšívání ozdobných vzorů.

Středová poloha

Pokud chcete posunout jehlu do polohy ve středu rámečku, použijte funkci Středová poloha.

Stehy ponechané v barevném bloku

Dvě hodnoty zobrazené ve středové poloze na pravé straně displeje ukazují počet stehů, které zbývají v aktuálním barevném bloku, a počet stehů, které zbývají ve vzoru (zobrazen v závorkách). Chcete-li ve vzoru procházet mezi jednotlivými stehy, stiskněte tlačítka + nebo - a pohybujte se dopředu nebo dozadu. Pokud se horní nit přetrhne nebo když dojde, couvněte o několik stehů zpět.

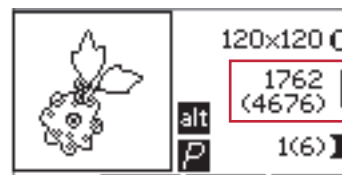

Vyšítí, obrazovka 1

Aktuální barva

Hodnoty zobrazené v dolním pravém rohu ukazují aktuální barevný blok a celkový počet barevných bloků ve vzoru (zobrazený v závorkách). Pro pohyb dopředu nebo dozadu po barevných blocích použijte tlačítka + a -.

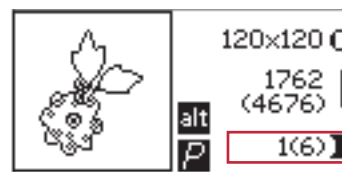

Vyšítí, obrazovka 1

Oblast pro kontrolu polohy

Orbiting lze využít ke sledování oblasti vzoru. Stiskněte tlačítko + v první řadě, aby se rámeček posunul tak, že jehla bude umístěna v jeho horním levém rohu, kam se vzor vyšije. Pokaždé, když zmáčknete tlačítko +, posune se rámeček tak, aby byly vidět všechny části vzoru. Po pátém stisknutí se rámeček posune tak, že jehla bude nad středovou polohou vzoru. Po šestém stisknutí se vrátí do výchozí polohy. Stisknete-li tlačítko -, rámeček se bude posouvat v opačném sledu. Rámeček se posune do středové polohy a pak do každého rohu.

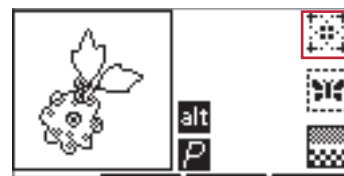

Vyšítí, obrazovka 2

Stehování

Stiskněte tlačítko - nebo + ve druhé řadě a stroj vytvoří stehovací steh kolem oblasti vzoru.

Stahování umožňuje připevnění látky ke stabilizátoru, který je umístěn pod ní, zejména když není možné upnout látku do vyšívacího rámečku. Stehování poskytuje oporu pro elastické látky. Ukazuje také, kde bude vzor na látce umístěn.

Poznámka: Během stehování bude políčko se vzorem označeno čárkovaně.

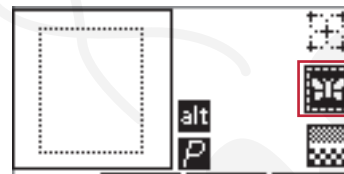

Vyšítí, obrazovka 2

Jednobarevný

Pro spuštění jednobarevné vyšivky stiskněte tlačítka - nebo + ve třetí řadě. Stroj se nebude zastavovat kvůli změně barevného bloku. Opětovným stiskem tlačítka jednobarevné vyšívání zrušíte.

Poznámka: Je-li aktivní jednobarevné vyšívání, políčko vzoru bude označeno černým rámečkem.

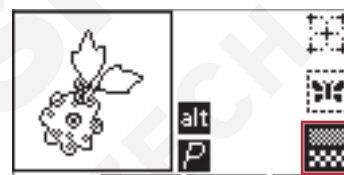

Vyšítí, obrazovka 2

Ovladač rychlosti

Upravte maximální rychlost vyšívání posouváním páčky kontroly rychlosti nahoru nebo dolů. Funguje to stejně jako v šicím režimu, viz [strana 29](#).

Napětí nitě

Při vyšívání se speciální nití nebo látkou bude možná nutné upravit napětí nitě, abyste dosáhli nejlepšího výsledku. Napětí nitě lze upravit v menu Nastavení, viz [strana 30](#).



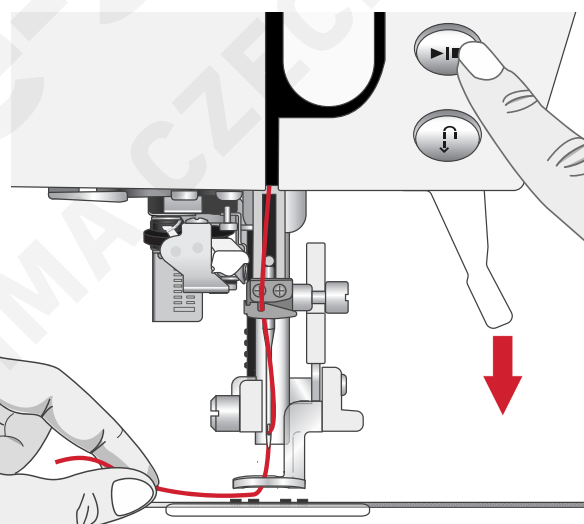
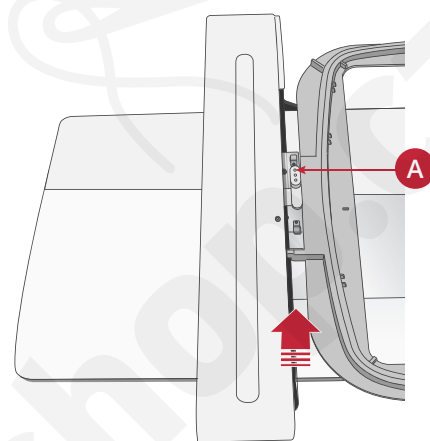
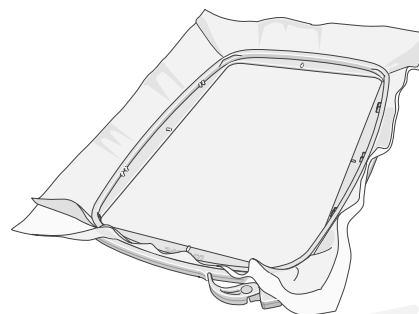

Začínáme s vyšíváním

1. Vytvořte dostatečný prostor, abyste zajistili nerušený pohyb vyšívacího ramene a rámečku.
2. Zkontrolujte, že je stroj vypnutý. Nasuňte vyšívací jednotku na volné rameno stroje, až pevně zapadne do zásuvky. Zapněte stroj. Stroj se automaticky restartuje a vstoupí do vyšívacího režimu. Automatické okno Vás požádá o odstranění rámečku pro polohování. Stiskněte OK. Stroj se bude kalibrovat a vyšívací rameno se přesune do pohotovostní polohy.
3. Ujistěte se, že systém IDT™ je odpojený a připojte patku pro vyšívání. Vložte cívku s lehkou spodní nití.
4. Zvolte číslo vzoru ve stroji pomocí klávesnice nebo vyberte vzor z USB disku pro vyšívání (zkontrolujte, že je USB disk připojený) a stiskněte OK, aby se vzor načel do režimu vyšítí výšivky.
5. Vzor je umístěn uprostřed vyšívacího rámečku.
6. Vypněte do rámečku kousek látky se stabilizátorem a nasuňte rámeček na vyšívací rameno.
7. Navlékněte do stroje první barvu nitě ze seznamu barev.
8. Spusťte přítlačnou patku. Držte horní nit a stiskněte tlačítko Start/Stop nebo nožní ovladač. Stroj začne vyšívat a po několika stezích se zastaví. Objeví se automatické okno s žádostí o odstřížení konce nitě. Odstříhnete konec nitě a stiskněte OK. Ve vyšívání pokračujte stisknutím tlačítka Start/Stop nebo nožního ovladače.



Poznámka: Automatické zastavení stroje kvůli odstřížení nitě je aktivní ve výchozím nastavení. Nastavení můžete zrušit v menu Nastavení. Automatické zastavení šití kvůli odstřížení nitě není možné, pokud během vyšívání používáte nožní ovladač.

9. Jakmile je hotové vyšívání první barvou, stroj se zastaví. Vyskočí automatické okno se žádostí o změnu barvy nitě. Navlékněte do stroje následující barvu a stiskněte OK. Ve vyšívání pokračujte stisknutím tlačítka Start/Stop nebo nožního ovladače. Každá barevná část se na konci zapošíje a spodní nit se odstříhne.
10. Když je výšivka dokončena, stroj odstříhne horní i spodní nit a zastaví se. Automatické okno Vás informuje, že je výšivka hotová. Stiskněte OK. Pro snadnější odejmutí rámečku zvedněte přítlačnou patku.

 Cut thread end 	Change thread color. New color: RaRa 2494 Cabernet 
Embroidery finished 	

Úprava výšivky

Chcete-li vzor upravit, stiskněte tlačítko pro úpravu výšivky. Stisknete-li tlačítko Vyšít, stroj se přepne na vyšítí výšivky.

Poznámka: Stisknete-li tlačítko Start/Stop nebo nožní ovladač, stroj automaticky přepne obraz na vyšítí výšivky a zahájí vyšívání.

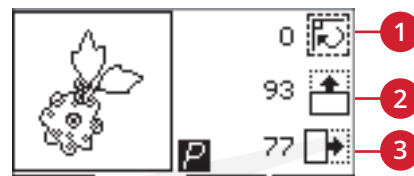

1. Otočení
2. Výška vzoru
3. Šířka vzoru

Otočení

Vzor můžete otáčet kolem středového bodu. Pro otáčení použijte tlačítka + a - napravo od ikony Otočení. Po každém stisknutí tlačítka + se vzor otočí ve směru hodinových ručiček o 90 stupňů. Po stisknutí tlačítka - se vzor otočí proti směru hodinových ručiček. Na obrazovce vlevo od ikony Otočení můžete sledovat, o kolik stupňů se vzor otočil v porovnání s původní polohou.

Poznámka: Některé vzory jsou pro otáčení o 90 stupňů příliš velké. Po stisknutí tlačítka se otočí o 180 stupňů. Ikona P se otočí podle tohoto nastavení a ukáže aktuální orientaci vzoru v oblasti vyšivky.

Výška vzoru

Výšku vzoru můžete snížit nebo zvýšit až o 20 %. Použijte tlačítka + a -, jež jsou napravo od ikony Výška vzoru. Při každém stisknutí se výška změní o 5 %.

Šířka vzoru

Šířku vzoru můžete snížit nebo zvýšit až o 20 %. Použijte tlačítka + a -. Při každém stisknutí se šířka vzoru změní o 5 %.

Přesunout

Pomocí kolečka můžete přesouvat vzor ve vyšívacím poli kamkoli. V zobrazení informací o vzoru je možné sledovat, jak daleko se návrh posunul ze své původní polohy. Pro vystředění vzoru v rámečku stiskněte tlačítko OK.



Zrcadlové stehy

Pro zrcadlení vzoru podélně nebo stranově použijte tlačítka pro zrcadlení. Po stisknutí těchto tlačítek se objeví ikony.

Poznámka: Ikona P se bude zrcadlit podle tohoto nastavení.



Automatická okna pro vyšívání

Odstraňte rámeček. Vypněte IDT. Připojte vyšívací přítlačnou patku.

Když je připojena vyšívací jednotka, požádá vás automatické okno o vyjmutí vyšívacího rámečku a vyklizení prostoru stroje pro kalibraci vyšívacího ramene. Stiskněte OK. Stroj se bude kalibrovat a vyšívací rameno se přesune do pohotovostní polohy.

Poznámka: Je velmi důležité odstranit vyšívací rámeček, jinak může být rámeček nebo vyšívací jednotka při kalibraci poškozena.

Vyšívací jednotka není podporována. Vyměňte vyšívací jednotku.

Můžete používat pouze tu vyšívací jednotku, která byla dodána s vaším strojem. Připojte správnou vyšívací jednotku.

Zvedněte přítlačnou patku

Některé funkce jsou možné pouze se zvednutou přítlačnou patkou. Když se snažíte provádět tyto funkce se spuštěnou přítlačnou patkou, zobrazí se tato vyskakovací zpráva. Zvedněte přítlačnou patku a zavřete vyskakovací zprávu stiskem tlačítka OK.

Není připojen správný rámeček, připojte jej.

Pokud velikost rámečku připojeného ke stroji neodpovídá velikosti zobrazené na grafickém displeji, nebude stroj šít. Změňte rámeček za velikost zobrazenou na displeji nebo změňte nastavení na velikost, která by odpovídala vybranému rámečku, viz [Velikosti rámu](#), strana 51.

Změna barvy nitě

Když je čas na změnu navlečené nitě, stroj se zastaví a nitě jsou ostříhnutá. Vyměňte špulku a navlečte stroj znovu. Další doporučené číslo barvy se zobrazí v automatickém okně.

Tato zobrazená zpráva se ukáže, když se stroj automaticky zastaví, abyste zastříhli tkaninu nebo ozdobu atd. Viz vysvětlení pro každý design v souboru výšivek **creative™ ambition 640**.

Přečtěte si o souboru výšivek v [strana 45](#)

Vyšívání dokončeno

O dokončení vyšívání vás informuje zpráva. Stisknutím tlačítka OK zprávu zavřete.

Odstříh konce nitě

Při zahajování vyšívání nebo po výměně nitě ušije stroj několik stehů a pak se zastaví, takže můžete odstříhnout konec nitě.

Poznámka: Automatické zastavení stroje kvůli odstřížení nitě je aktivní ve výchozím nastavení. Nastavení můžete zrušit v menu Nastavení. Automatické zastavení šití kvůli odstřížení nitě není možné, pokud během vyšívání používáte nožní ovladač.

Kalibrace se nezdařila.

Stroj nedokázal provést kalibraci. Uvolněte prostor stroje pro kalibraci vyšívacího ramene a stiskněte tlačítka OK.

Spusťte přítlačnou patku

Váš stroj nebude vyšívat, pokud je zvednutá přítlačná patka. Spusťte přítlačnou patku a zavřete vyskakovací zprávu stiskem tlačítka OK.

Kontrola horní niti

Stroj se automaticky zastaví v případě, že horní nit dojde nebo se přetrhne. Znovu navlekněte nit do stroje, stiskněte tlačítka OK a pokračujte ve vyšívání stiskem tlačítka Start/Stop nebo ovladače patky.

Tímto se restartují a vymažou všechna seřízení, vrátit steh ven?

Tato zpráva se zobrazí, pokud se po spuštění vyšívání stisknutím tlačítka sekvenčního režimu vrátíte do textového editoru a změníte existující text výšivky. Pokud vyberete možnost Ne, otevře se textový editor a všechny úpravy provedené v režimu vyšívání se zruší. Pokud zvolíte Ano, vrátíte se do režimu vyšívání a všechna vaše nastavení zůstanou zachována. Pomocí tlačítek se šipkami vyberte Ano nebo Ne a stiskněte tlačítka OK.

Připojte USB disk s vyšíváním

Pokud ve vyšívacím režimu stisknete tlačítka pro načtení, aniž by byl připojen USB paměťový disk, objeví se toto automatické okno. Připojte USB paměťový disk pro vyšívání a stiskněte OK, aby se vzor načtl.

Informace na USB paměťovém disku pro vyšívání nelze přečíst

Toto automatické okno se objeví, když šicí stroj nemá přístup k informacím na USB paměťovém disku pro vyšívání. Může to být způsobeno tím, že soubory na USB paměťovém disku pro vyšívání jsou uloženy ve špatném formátu. Dalším důvodem může být, že je USB paměťový disk poškozený nebo není kompatibilní s šicím strojem.

Sejměte rámeček, pak stiskněte tlačítko OK.

Automatické okno se objeví, když vyberete funkci, která nutí vyšívací jednotku, aby se pohybovala mimo okraje přiloženého rámečku. Aby se vyšívací rameno mohlo volně pohybovat, odstraňte rámeček a pak stiskněte OK.

Tento vzor je pro vyšívací jednotku příliš velký.

Tato zpráva se zobrazí, pokud je velikost vzoru, který se snažíte načíst, příliš velká nebo pokud vzor obsahuje příliš mnoho stehů. Váš stroj může načíst vzory obsahující až 50 000 stehů. Stisknutím tlačítka OK zprávu zavřete a vyberte jiný vzor.

Vzor obsahuje prvky, které nelze otevřít

Některé vzory se mohou skládat z několika vzorků nebo mohou obsahovat další prvky, které nelze otevřít. Použijte bezplatný vyšívací program ke znovu-uložení vzoru jako kombinovaného vzoru.

Příkaz k zastavení ve vzoru

Toto automatické okno se objeví, když je zastavení ve vzoru naprogramované. Stroj se zastaví. Pro potvrzení stiskněte OK a pokračujte ve vyšívání.

7 Údržba

Čištění stroje

Aby stroj dobře fungoval, často jej čistěte. Není nutné žádné mazání (olejování). Otřete vnější povrch stroje měkkou látkou a odstraňte všechen prach nebo vlákna. Otřete displej čistým, měkkým a vlhkým hadříkem.

Čištění prostoru cívky spodní nitě

 Spusťte podavač a vypněte stroj.

Odstraňte přítlačnou patku. Zapněte tlačítko uvolnění krytu cívky (A) doprava a sejměte kryt cívky (B) a cívku. K odstranění dvou šroubů (C) na stehové desce použijte šroubovák. Zvedněte stehovou desku. Očistěte podavač a prostor cívky spodní nitě kartáčkem z příslušenství.

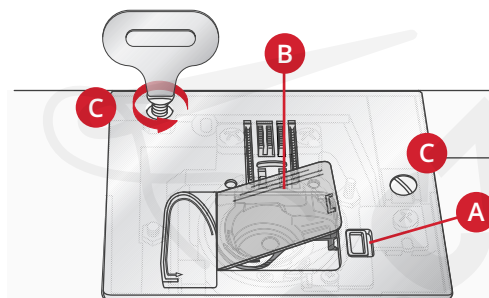

Čištění prostoru pod spodní nití

Oblast pod pouzdrům cívky spodní nitě vyčistěte po šití několika projektů, nebo vždy, když zpozorujete nahromadění vláken v prostoru cívky. Vyměňte pouzdro spodní nitě tak, že jej nadzvednete. Prostor očistěte kartáčkem nebo suchým hadříkem.

 Buďte opatrní při čištění okolo řezacího nože spodní nitě (B).

Vložte pouzdro cívky zpět na místo tak, aby hrot (A) zapadl do zářázky (C).

Poznámka: Neprofukujte pouzdro cívky vzduchem. Prach a vlákna by se dostala do stroje.

Poznámka: Pokud používáte PFAFF®volitelné příslušenství Vyšívací jehly pro vyřezávanou výšivku, je nutné vyčistit prostor cívky po každém vyšíváním návrhu/projektu.

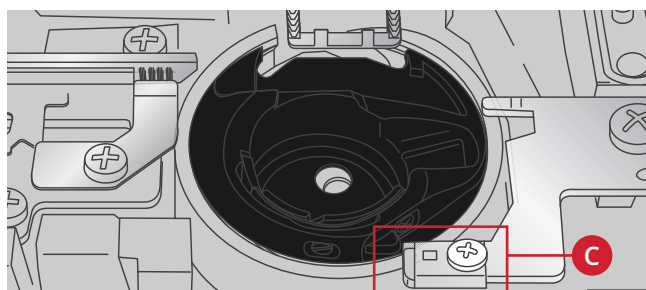
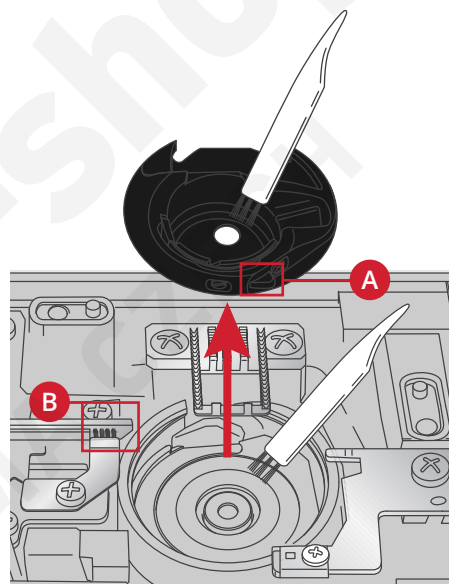

Výměna stehové desky

Stehovou desku vyměňte se spuštěnými podavači, pak vložte a utáhněte dva šrouby stehové desky.

Nasaďte zpět kryt cívky.

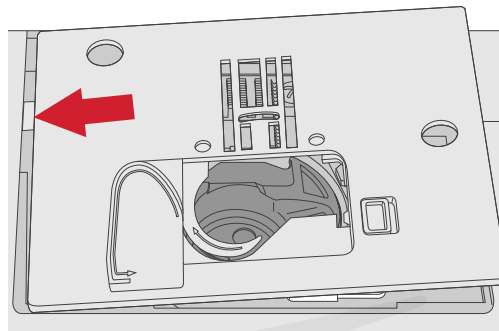

Odstraňování závad

V tomto průvodci odstraňováním závad najdete řešení problémů, s nimiž se u stroje můžete setkat. Pro další informace prosím kontaktujte místního autorizovaného PFAFF® prodejce, který Vám rád poradí.

Dejte stroj pravidelně kontrolovat místním autorizovaným PFAFF® prodejcem!

Pokud jste dodrželi tyto informace o odstraňování závad a přesto máte problémy při šití, dovezte stroj k prodejci. Pokud se vyskytne specifický problém, je velkou pomocí zkušební šití vaší nití na kousku nepotřebné látky, kterou přinesete svému prodejci. Ušitý vzorek poskytne často mnohem lepší informace než slova.

Neoriginální součásti a příslušenství

Záruka se nevztahuje na závady nebo poškození způsobené použitím jiných než originálních dílů nebo příslušenství.

Obecné závady

Odstřihovač nitě nit neodřízne?	Vyjměte stehovou desku a vyčistěte nahromaděná vlákna z prostoru cívky.
Látka se neposouvá?	Ujistěte se, že nejsou spuštěny zuby podavače.
Chybné stehy, nepravidelné nebo úzké stehy?	Deaktivujte funkci dvojité jehly nebo nastavení bezpečné šířky stehu v menu Nastavení.
Jehla se láme?	Nasaďte jehlu správně podle popisu, viz strana 23 . Použijte vhodnou jehlu podle druhu látky.
Stroj nešije?	Zkontrolujte, zda jsou všechny zástrčky řádně zasunuty ve stroji a v nástěnné zásuvce. Zkontrolujte, zda kabel pedálu je připojen do přední zdířky na pravé spodní straně stroje. Zatlačte páčku navíjení cívky do polohy pro šití.
Funkční tlačítka šicího a vyšívacího stroje nereagují na dotyk?	Zásuvky a funkční tlačítka stroje mohou být citlivé na statickou elektřinu. Jestliže tlačítka nereagují na dotyk, vypněte stroj a znovu jej zapněte (OFF / ON). Jestliže závada přetrvává, spojte s místním autorizovaným PFAFF® prodejcem.

Stroj přeskakuje stehy

Vložili jste jehlu správně?	Nasaďte jehlu správně podle popisu, viz strana 23 .
Nasadili jste chybnou jehlu?	Použijte systém jehel 130/705 H.
Není jehla deformovaná nebo tupá?	Nasaďte novou jehlu.
Zavedli jste řádně nit?	Zkontrolujte, jak je nit zavedena.

Je použita správná přítlačná patka?	Nasaďte správnou přítlačnou patku.
Není jehla pro nit příliš malá?	Zkontrolujte vhodnost jehly pro nit a materiál.

Horní nit se trhá

Vložili jste jehlu správně?	Nasaďte jehlu správně podle popisu, viz strana 23 .
Nasadili jste chybnou jehlu?	Použijte systém jehel 130/705 H.
Není jehla deformovaná nebo tupá?	Nasaďte novou jehlu.
Zavedli jste řádně nit?	Zkontrolujte, jak je nit zavedena.
Není jehla pro nit příliš malá?	Nasaďte jehlu správné velikosti podle nitě.
Nepoužíváte nekvalitní nebo vyschlou nit?	Použijte novou kvalitnější nit zakoupenou u autorizovaného PFAFF® prodejce.
Je použita správná zarážka cívky?	Použijte zarážku cívky o vhodné velikosti pro aktuální cívku s nití
Používáte nejvhodnější pozice kolíku cívky?	Použijte jinou polohu kolíku na cívku (svislou nebo vodorovnou).
Není poškozený otvor stehové desky?	Vyměňte stehovou desku.

Nit cívky se trhá

Nasadili jste řádně cívku?	Zkontrolujte nit na cívce.
Není poškozený otvor stehové desky?	Vyměňte stehovou desku.
Je prostor cívky čistý?	Vyčistěte vlákna z prostoru cívky a používejte pouze cívky schválené pro tento typ stroje.
Je cívka řádně navinutá?	Naviňte novou cívku.

Nerovnoměrné stehy ve švu

Je napětí nitě správné?	Zkontrolujte napětí nitě a zda je správně navlečená.
Nepoužíváte příliš tenkou nebo nekvalitní nit?	Vyměňte nit.
Je nit rovnoměrně navinuta na cívce?	Zkontrolujte navinutí cívky.
Je použita správná jehla?	Vložte správnou jehlu přesně podle popisu, viz strana 23 .

Stroj nepodává látku nebo ji podává nepravidelně

Zavedli jste řádně nit?	Zkontrolujte, jak je nit zavedena.
Nahromadila se při šití vlákna mezi zuby podavače?	Vyměňte stehovou desku a vyčistěte zuby podavače štětečkem.
Jsou podavače zvednuty?	Zvedněte podavač.

Nelze ušít knoflíkovou díрку

Stroj vydává zvukový signál, když používáte patku pro knoflíkovou díрку šitou najednou (5)?	Ujistěte se, že zásobník na příslušenství je přiložené ke stroji a že je páčka knoflíkové dírky spuštěná úplně dolů. Pozvolna spusťte přítlačnou patku.
---------------------------------------------------------------------------------------------	---------------------------------------------------------------------------------------------------------------------------------------------------------

Vzor výšivky je zkreslený

Je látka správně upnuta ve vyšívacím rámečku?	Látka musí být upnuta pevně v rámečku.
Je vnitřní obruč vyšívacího rámečku zcela zasunuta do vnější obruče vyšívacího rámečku?	Napněte látku ve vyšívacím rámečku takovým způsobem, aby vnitřní obruč přesně dosedla do vnější obruče.

Vzor výšivky je zvrásněný

Podložili jste látku dostatečně?	Ujistěte se, že používáte správné podložení látky pro zvolenou techniku nebo typ látky.
----------------------------------	-----------------------------------------------------------------------------------------

Stroj nechce vyšívat

Je připojena vyšívací jednotka?	Ujistěte se, že je vyšívací jednotka správně připojena a zasunuta do zásuvky.
Je připojen nevhodný vyšívací rámeček?	Zasuňte správný vyšívací rámeček.

Technické údaje

Šicí stroj

Jmenovité napětí	100–240V ~ 50–60Hz
Jmenovitý příkon	55W
Světlo	dioda LED
Rychlost šití	800 stehů / min max.
Rozměry stroje:	
Délka (mm)	480
Šířka (mm)	193
Výška (mm)	300
Hmotnost netto (kg)	13

Nožní ovladač

Model	
Jmenovité napětí	DC 15V, max. 3mA

Technické specifikace a tato příručka uživatele mohou být změněny bez předchozího upozornění.

Zakoupili jste si moderní šicí a vyšívací stroj, který lze dále aktualizovat. Vzhledem k tomu, že pravidelně vydáváme aktualizace softwaru, je možné, že mohou existovat určité rozdíly mezi softwarem Vašeho šicího stroje a softwarem popsáním v této uživatelské příručce. obraťte se prosím na svého místního autorizovaného PFAFF® prodejce a nezapomeňte navštívit naše webové stránky www.pfaff.com, kde naleznete nejnovější aktualizace softwaru a uživatelskou příručku.

Vyhrazujeme si právo měnit vybavení stroje a sortiment příslušenství bez předchozího oznámení nebo provádět modifikace provedení nebo konstrukce. Tyto modifikace budou však vždy ku prospěchu uživatele a výrobku.

PRÁVA DUŠEVNÍHO VLASTNICTVÍ

AMBITION, CREATIVE, IDT, PFAFF, a PERFECTION STARTS HERE jsou ochranné známky společnosti KSIN Luxembourg II, S.ar.l.



Při likvidaci musí být výrobek bezpečně recyklován v souladu s příslušnými vnitrostátními právními předpisy týkajícími se elektrických nebo elektronických výrobků. Nevyhazujte elektrické přístroje do netříděného komunálního odpadu; použijte nádoby na oddělený sběr. Informace o dostupných sběrných systémech vám sdělí místní úřady. Při výměně starých přístrojů za nové může být prodejce ze zákona povinen převzít váš starý přístroj k likvidaci zcela bezplatně.

Pokud by elektrické spotřebiče byly likvidovány na skládkách nebo smetištích, mohly by z nich pronikat nebezpečné látky do odpadních vod, čímž by se tyto látky dostaly do potravního řetězce a následně ohrožovaly zdraví osob.

Manufacturer

VSM GROUP AB, SVP Worldwide
Soldattorpsgatan 3, SE-55474, Jonkoping,
SWEDEN

PFAFF

Perfection starts here.™

160
Y E A R
ANNIVERSARY



www.pfaff.com